

# بر آورد اولیه

(فهرست بهای منضم به پیمان بر اساس فهرست بهای پایه رشته ابنیه و مرمت ۱۴۰۳)

پروژه:

حفاظت و آماده سازی و مرمت مجموعه

گنبد سلطانیه

کارفرما: اداره کل میراث فرهنگی، گردشگری و صنایع دستی استان

زنجان

کد طرح: ۱۷۰۴۰۱۱۰۰۲

اعتبار طرح: ملی

سال مالی: ۱۴۰۲

نام پروژه یا موضوع کار: حفاظت و آماده سازی و مرمت مجموعه گنبد سلطانیه

نام دستگاه اجرایی: اداره کل میراث فرهنگی، گردشگری و صنایع دستی

نام دستگاه نظارت: اداره کل میراث فرهنگی، گردشگری و صنایع دستی

نام مهندس مشاور:

کد و عنوان طرح: ۱۷۰۴۰۱۱۰۰۲ - حفاظت، آماده سازی و مرمت آثار ثبت شده کشور در فهرست جهانی

کد و عنوان پروژه: حفاظت، آماده سازی و مرمت مجموعه گنبد سلطانیه

نوع اعتبار: در آمد عمومی

فهرست پایه (سال): ۱۴۰۳

مدت پروژه: ۲ ماه

مبلغ پروژه: ۷'۵۴۸'۵۵۲'۶۸۸ ریال

ابنیه

مرمت بناهای تاریخی

« ریز متره »

فهرست بهای ابنیه سال ۱۴۰۳

نام پروژه: حفاظت و آماده سازی و مرمت مجموعه گنبد سلطانیه نام دستگاه اجرایی: اداره کل میراث فرهنگی، گردشگری و کد پروژه: صنایع دستی

صنایع دستی

تاریخ: ۱۴۰۳/۰۴/۱۷

کد و عنوان طرح: ۱۷۰۴۰۱۱۰۰۲ - حفاظت، آماده سازی و نام مهندس مشاور:

مرمت آثار ثبت شده کشور در فهرست جهانی

کد فهرست	شرح مختصر	تعداد	طول	عرض	ارتفاع	وزن یا ...	جمع جزئی	جمع کلی	ملاحظات
۰۱۰۴۰۸	تفکیک و دسته بندی آجر با بلوک و سنگهای تخریبی	۱/۰۰۰	۴/۸۰۰	۰/۵۰۰	۸/۵۰۰		۲۰/۴۰۰	مترمکعب ۲۰/۴۰	
۱-۱	تفکیک و دسته بندی آجر با بلوک و سنگهای تخریبی								
۱-۲	تفکیک و دسته بندی آجر با بلوک و سنگهای تخریبی								
۰۲۰۱۰۲	کندن دستی زمین های خاکی	۱/۰۰۰	۳/۰۰۰	۰/۵۰۰	۳/۰۰۰		۴/۵۰۰	مترمکعب	دیوار حایل پشت پله چوبی
۲-۱	کندن دستی زمین های خاکی								
۲-۲	کندن دستی زمین های خاکی	۴/۰۰۰	۲۰/۰۰۰	۰/۳۰۰	۰/۳۰۰		۷/۲۰۰	۱۱/۷۰	پی زیر ستون های چوبی رمپ و پله چوبی
۰۲۰۴۰۱	حمل خاک تا ۲۰متر با هر وسیله دستی						۱۱/۷۰۰	۱۱/۷۰	مترمکعب
۳-۱	حمل خاک تا ۲۰متر با هر وسیله دستی								
۰۳۰۷۰۱	حمل خاک با ماشین تا فاصله ۱۰۰متر						۱۱/۷۰۰	۱۱/۷۰	مترمکعب
۴-۱	حمل خاک با ماشین تا فاصله ۱۰۰متر								
۴-۲	حمل خاک با ماشین تا فاصله ۱۰۰متر								
۰۳۰۷۰۲	حمل خاک ۱۰۰ تا ۵۰۰ متر هر ۱۰۰ متر مازاد بر ۱۰۰ متر اول						۴۶/۸۰۰	۴۶/۸۰	مترمکعب
۵-۱	حمل خاک ۱۰۰ تا ۵۰۰ متر هر ۱۰۰ متر مازاد بر ۱۰۰ متر اول								
۰۳۰۷۰۳	حمل خاک، فاصله ۵۰۰ متر تا ۱۰ کیلومتر						۴۰/۹۵۰	۴۰/۹۵	مترمکعب - کیلومتر
۶-۱	حمل خاک، فاصله ۵۰۰ متر تا ۱۰ کیلومتر								حمل تا ۳.۵ کیلومتر
۰۴۰۱۰۲	سنگ چینی در کف با سنگ لاشه	۴/۰۰۰	۲۰/۰۰۰	۰/۳۰۰	۰/۲۰۰		۴/۸۰۰	۴/۸۰	مترمکعب
۷-۱	سنگ چینی در کف با سنگ لاشه								
۰۴۰۲۰۶	بنایی دیوار با سنگ قواره و ماسه سیمان ۱:۵ بالاتر از پی	۱/۰۰۰	۳/۰۰۰	۰/۵۰۰	۳/۰۰۰		۴/۵۰۰	۴/۵۰	مترمکعب
۸-۱	بنایی دیوار با سنگ قواره و ماسه سیمان ۱:۵ بالاتر از پی								
۰۴۰۳۰۴	اضافه بها ناماسازی بادبر با قواره سنگ در بنایی						۴/۵۰۰	۴/۵۰	مترمربع
۹-۱	اضافه بها ناماسازی بادبر با قواره سنگ در بنایی								
۰۴۰۵۰۵	تهیه، حمل و ریختن و پخش شن نقلی در محوطه یا هر محل لازم								مترمکعب

« ریز متره »

فهرست بهای ابنیه سال ۱۴۰۳

نام پروژه: حفاظت و آماده سازی و مرمت مجموعه گنبد سلطانیه نام دستگاه اجرایی: اداره کل میراث فرهنگی، گردشگری و کد پروژه: کد پروژه:

صنایع دستی

تاریخ: ۱۴۰۳/۰۴/۱۷

کد و عنوان طرح: ۱۷۰۴۰۱۱۰۰۲ - حفاظت، آماده سازی و نام مهندس مشاور:

مرمت آثار ثبت شده کشور در فهرست جهانی

کد فهرست	شرح مختصر	تعداد	طول	عرض	ارتفاع	وزن یا ...	جمع جزئی	جمع کلی	ملاحظات
۰۴۰۵۰۵	تهیه، حمل و ریختن و پخش شن نقلی در محوطه یا هر محل لازم	۴/۰۰۰	۲۰/۰۰۰	۰/۳۰۰	۰/۰۸۰		۱/۹۲۰	۱/۹۲	مترمکعب
۱۰-۱	تهیه، حمل و ریختن و پخش شن نقلی در محوطه یا هر محل لازم								
۰۷۰۱۰۲	تهیه و اجرا آرماتوربندی نمره ۱۲ تا ۱۸ ساده	۱۶/۰۰۰	۰/۵۵۰			۱/۵۷۰	۱۳/۸۱۶	۱۳/۸۲	کیلوگرم
۱۱-۱	تهیه و اجرا آرماتوربندی نمره ۱۲ تا ۱۸ ساده								
۰۸۰۱۰۲	بتن ریزی با عیار ۱۵۰ کیلوگرم سیمان	۴/۰۰۰	۲۰/۰۰۰	۰/۳۰۰	۰/۰۸۰		۱/۹۲۰		مترمکعب
۱۲-۱	بتن ریزی با عیار ۱۵۰ کیلوگرم سیمان								زیر پله و رمپ چوبی
۱۲-۲	بتن ریزی با عیار ۱۵۰ کیلوگرم سیمان							۱/۹۲	زیر پله و رمپ چوبی
۰۸۰۱۰۴	بتن ریزی با مقاومت فشاری ۱۶ مگاپاسکال	۲/۰۰۰	۰/۵۰۰	۰/۵۰۰	۰/۶۰۰		۰/۳۰۰	۰/۳۰	مترمکعب
۱۳-۱	بتن ریزی با مقاومت فشاری ۱۶ مگاپاسکال								پی ستون در چوبی
۰۹۰۱۰۳	ستون از دو یا چند تیر آهن، ناودانی یا نبشی	۴/۰۰۰		۶/۰۰۰		۱۰/۵۰۰	۲۵۲/۰۰۰	۲۵۲/۰۰	کیلوگرم
۱۴-۱	ستون از دو یا چند تیر آهن، ناودانی یا نبشی								
۰۹۰۲۲۲	تیر ریزی ساده و اتصال با جوش	۳/۰۰۰	۲۸/۰۰۰			۱۰/۵۰۰	۸۸۲/۰۰۰	۸۸۲/۰۰	کیلوگرم
۱۵-۱	تیر ریزی ساده و اتصال با جوش								زیر سازی مسیر دسترسی
۰۹۰۷۰۱	قطعات فولادی اتصالی بانصب قبل از اجرا در کارهای بتنی و بنایی	۲/۰۰۰	۰/۴۰۰	۰/۴۰۰	۰/۰۰۸	۷'۸۵۰/۰۰۰	۲۰/۰۹۶	۲۰/۱۰	کیلوگرم
۱۶-۱	قطعات فولادی اتصالی بانصب قبل از اجرا در کارهای بتنی و بنایی								پلیت اتصال در چوبی
۱۱۰۷۰۲	نما چینی با آجر قزاقی نیم آجره ۴ سانتی	۲/۰۰۰	۰/۵۰۰	۶/۰۰۰			۶/۰۰۰		مترمربع
۱۷-۱	نما چینی با آجر قزاقی نیم آجره ۴ سانتی								
۱۷-۲	نما چینی با آجر قزاقی نیم آجره ۴ سانتی							۶/۰۰	
۱۶۰۷۰۲	زیر سازی سطوح افقی با فولاد سرد نورد شده گالوانیزه	۲/۰۰۰	۲۸/۰۰۰	۰/۰۹۰	۰/۰۰۲	۷'۸۵۰/۰۰۰	۷۹/۱۲۸	۷۹/۱۳	کیلوگرم
۱۸-۱	زیر سازی سطوح افقی با فولاد سرد نورد شده گالوانیزه								زیر سازی مسیر دسترسی
۱۹۱۹۰۳	در تمام چوب ضخامت بیش از ۷ سانت	۱/۰۰۰	۴/۶۵۰	۸/۱۲۰			۳۷/۷۵۸	۳۷/۷۶	مترمربع
۱۹-۱	در تمام چوب ضخامت بیش از ۷ سانت								
۱۹۱۹۰۷	اضافه بهای در تمام چوب با چوب راش خارجی	۱/۰۰۰	۴/۶۵۰	۸/۱۲۰			۴/۹۰۹	۴/۹۱	مترمکعب
۲۰-۱	اضافه بهای در تمام چوب با چوب راش خارجی								

« ریز متره »

فهرست بهای ابنیه سال ۱۴۰۳

نام پروژه: حفاظت و آماده سازی و مرمت مجموعه گنبد سلطانیه نام دستگاه اجرایی: اداره کل میراث فرهنگی، گردشگری و کد پروژه: صنایع دستی

تاریخ: ۱۴۰۳/۰۴/۱۷

کد و عنوان طرح: ۱۷۰۴۰۱۱۰۰۲ - حفاظت، آماده سازی و نام مهندس مشاور:

مرمت آثار ثبت شده کشور در فهرست جهانی

کد فهرست	شرح مختصر	تعداد	طول	عرض	ارتفاع	وزن یا ...	جمع جزئی	جمع کلی	ملاحظات
۱۹۱۹۰۸	بازشو درهای تمام چوب	۲/۰۰۰	۱/۹۹۰	۴/۶۰۰			۱۸/۳۰۸	۱۸/۳۱	متر طول
۲۱-۱	بازشو درهای تمام چوب								
۲۴۰۱۰۲	شیشه ۴ میلی متری ساده	۸/۰۰۰	۰/۵۰۰	۱/۵۰۰			۶/۰۰۰		مترمربع
۲۲-۱	شیشه ۴ میلی متری ساده	۱۶/۰۰۰	۰/۵۰۰	۱/۰۰۰			۸/۰۰۰		
۲۲-۲	شیشه ۴ میلی متری ساده	۱۲/۰۰۰	۱/۰۰۰	۱/۰۰۰			۱۲/۰۰۰		
۲۲-۳	شیشه ۴ میلی متری ساده	۲/۰۰۰	۲/۰۰۰	۱/۴۵۰			۵/۸۰۰		
۲۲-۴	شیشه ۴ میلی متری ساده	۲/۰۰۰	۰/۴۱۰	۰/۶۶۰			۰/۵۴۱		
۲۲-۵	شیشه ۴ میلی متری ساده							۳۲/۳۴	
۲۲-۶	شیشه ۴ میلی متری ساده								
۲۴۰۷۰۹	تهیه چسب سیلیکون جهت نصب شیشه ) برحسب سطح شیشه نصب شده.						۳۲/۳۴۰	۳۲/۳۴	مترمربع
۲۳-۱	تهیه چسب سیلیکون جهت نصب شیشه ) برحسب سطح شیشه نصب شده.								
۲۵۰۴۰۴	تهیه مصالح و اجرای سیلر و کلیرکاری کامل روی کارهای چوبی.	۲/۰۰۰	۳/۵۰۰	۸/۰۰۰			۵۶/۰۰۰	۵۶/۰۰	مترمربع
۲۴-۱	تهیه مصالح و اجرای سیلر و کلیرکاری کامل روی کارهای چوبی.								
۲۵۰۴۰۵	رنگ پلی استر روی کارهای چوبی	۲/۰۰۰	۳/۵۰۰	۸/۰۰۰			۵۶/۰۰۰	۵۶/۰۰	مترمربع
۲۵-۱	رنگ پلی استر روی کارهای چوبی								
۲۵-۲	رنگ پلی استر روی کارهای چوبی								
۲۸۰۱۰۵	حمل آهن، سیمان، مصالح سنگی، آجر و بلوک ۷۵۰~۲۰ کیلومتر	۱/۰۰۰				۱۶۱/۵۹۰	۱۶۱/۵۹۰	۱۶۱/۵۹	تن - کیلومتر [انواع آهن آلات]
۲۶-۱	حمل آهن، سیمان، مصالح سنگی، آجر و بلوک ۷۵۰~۳۰ کیلومتر								
۲۸۰۱۰۲	حمل آهن، سیمان، مصالح سنگی، آجر و بلوک ۱۵۰~۲۰ کیلومتر	۱/۰۰۰				۹۱۱/۴۰۰	۹۱۱/۴۰۰	۹۱۱/۴۰	تن - کیلومتر [سنگ لاشه]
۲۷-۱	حمل آهن، سیمان، مصالح سنگی، آجر و بلوک ۱۵۰~۳۰ کیلومتر								
۲۸۰۱۰۳	حمل آهن، سیمان، مصالح سنگی، آجر و بلوک ۳۰۰~۲۰ کیلومتر	۱/۰۰۰				۱۴/۴۴۰	۱۴/۴۴۰	۱۴/۴۴	تن - کیلومتر [فولاد سرد نورد ] [شده گالوانیزه]
۲۸-۱	حمل آهن، سیمان، مصالح سنگی، آجر و بلوک ۳۰۰~۳۰ کیلومتر								
۲۸۰۱۰۴	حمل آهن، سیمان، مصالح سنگی، آجر و بلوک ۴۵۰~۳۰ کیلومتر								تن - کیلومتر

« ریز متره »

فهرست بهای ابنیه سال ۱۴۰۳

نام پروژه: حفاظت و آماده سازی و مرمت مجموعه گنبد سلطانیه نام دستگاه اجرایی: اداره کل میراث فرهنگی، گردشگری و صنایع دستی

کد پروژه: ۱۴۰۳/۰۴/۱۷ تاریخ:

کد و عنوان طرح: ۱۷۰۴۰۱۱۰۰۲ - حفاظت، آماده سازی و مرمت آثار ثبت شده کشور در فهرست جهانی مرمت آثار ثبت شده کشور در فهرست جهانی

ملاحظات	جمع کلی	جمع جزئی	وزن یا ...	ارتفاع	عرض	طول	تعداد	شرح مختصر	کد فهرست
								شرح عملیات	ردیف - زیرردیف
[اجر قزاقی]	تن - کیلومتر ۲۱۰/۰۰	۲۱۰/۰۰۰	۲۱۰/۰۰۰				۱/۰۰۰	حمل آهن، سیمان، مصالح سنگی، آجر و بلوک ۳۰~۴۵ کیلومتر	۲۸۰۱۰۴
								حمل آهن، سیمان، مصالح سنگی، آجر و بلوک ۳۰~۴۵ کیلومتر	۲۹-۱

« ریز متره »

فهرست بهای مرمت بناهای تاریخی سال ۱۴۰۳

نام پروژه: حفاظت و آماده سازی و مرمت مجموعه گنبد سلطانیه نام دستگاه اجرایی: اداره کل میراث فرهنگی، گردشگری و صنایع دستی  
کد پروژه: ۱۴۰۳/۰۴/۱۷

کد و عنوان طرح: ۱۷۰۴۰۱۱۰۰۲ - حفاظت، آماده سازی و مرمت بناهای تاریخی سال ۱۴۰۳  
مرمت آثار ثبت شده کشور در فهرست جهانی

کد فهرست	شرح مختصر	تعداد	طول	عرض	ارتفاع	وزن یا ...	جمع جزئی	جمع کلی	ملاحظات
۰۱۰۱۲۳	برچیدن بخش های فرسوده آجر روی دیوار یا جرز با هر نوع ملات	۱/۰۰۰	۴/۸۰۰	۰/۵۰۰	۸/۵۰۰		۲۰/۴۰۰	۲۰/۴۰	مترمکعب
۱-۱	برچیدن بخش های فرسوده آجر روی دیوار یا جرز با هر نوع ملات								
۰۲۰۲۰۴	مهاربندی موقت سقف با شمع چوبی به ازای سطح کار مهار شده	۱/۰۰۰	۴/۵۰۰	۲/۵۰۰			۱۱/۲۵۰	۱۱/۲۵	مترمربع
۲-۱	مهاربندی موقت سقف با شمع چوبی به ازای سطح کار مهار شده								
۰۵۰۲۰۱	آجرکاری با آجرسنتی ۲۰×۲۰ سانتیمتر به ضخامت یک و نیم آجر با ملات باتارد	۲/۰۰۰	۰/۳۰۰	۰/۲۰۰	۶/۰۰۰		۰/۷۲۰	۰/۷۲	مترمکعب
۴-۱	آجرکاری با آجرسنتی ۲۰×۲۰ سانتیمتر به ضخامت یک و نیم آجر با ملات باتارد								
۰۵۰۳۳۴	اضافه بها به ردیف های نماچینی برای آب ساب کردن آجر	۲/۰۰۰	۰/۶۰۰		۹/۳۰۰		۱۱/۱۶۰	۱۱/۱۶	مترمربع
۵-۱	اضافه بها به ردیف های نماچینی برای آب ساب کردن آجر								
۰۵۰۳۳۵	اضافه بها به ردیف های نماچینی برای تراش، کشویی و فاق نمودن آجر						۱۱/۱۶۰	۱۱/۱۶	مترمربع
۶-۱	اضافه بها به ردیف های نماچینی برای تراش، کشویی و فاق نمودن آجر								
۰۷۰۱۰۱	کلاف کشی چوبی با سطح مقطع ۱۰×۱۰ سانتیمتر از چوب نراد خارجی مرغوب	۴/۰۰۰	۷/۹۰۰				۳۱/۶۰۰		متر طول
۷-۱	کلاف کشی چوبی با سطح مقطع ۱۰×۱۰ سانتیمتر از چوب نراد خارجی مرغوب								کلاف طولی پله چوبی
۷-۲	کلاف کشی چوبی با سطح مقطع ۱۰×۱۰ سانتیمتر از چوب نراد خارجی مرغوب	۳/۰۰۰	۲/۴۰۰				۷/۲۰۰		کلاف پاگرد پله چوبی
۷-۳	کلاف کشی چوبی با سطح مقطع ۱۰×۱۰ سانتیمتر از چوب نراد خارجی مرغوب	۳/۰۰۰	۴۷/۰۰۰				۱۴۱/۰۰۰		کلاف رمپ چوبی
۷-۴	کلاف کشی چوبی با سطح مقطع ۱۰×۱۰ سانتیمتر از چوب نراد خارجی مرغوب							۱۷۹/۸۰	
۰۷۰۱۰۲	اضافه بها به ردیف ۰۷۰۱۰۱ به ازای هر ۲ سانتی متر افزایش در یک بعد سطح مقطع						۱۷۹/۸۰۰	۱۷۹/۸۰	متر طول
۸-۱	اضافه بها به ردیف ۰۷۰۱۰۱ به ازای هر ۲ سانتی متر افزایش در یک بعد سطح مقطع								
۰۷۰۲۰۳	ستون چهارتراش ساده به ابعاد ۱۵×۱۵ سانتی متر از چوب نراد خارجی مرغوب	۶/۰۰۰	۱/۱۵۰				۶/۹۰۰		متر طول
۹-۱	ستون چهارتراش ساده به ابعاد ۱۵×۱۵ سانتی متر از چوب نراد خارجی مرغوب								ستون پاگرد پله چوبی
۹-۲	ستون چهارتراش ساده به ابعاد ۱۵×۱۵ سانتی متر از چوب نراد خارجی مرغوب	۵۴/۰۰۰			۱/۵۸۰		۸۵/۳۲۰		ستون رمپ چوبی
							۹۲/۲۲۰		نقل به صفحه بعد

« ریز متره »

فهرست بهای مرمت بناهای تاریخی سال ۱۴۰۳

نام پروژه: حفاظت و آماده سازی و مرمت مجموعه گنبد سلطانیه نام دستگاه اجرایی: اداره کل میراث فرهنگی، گردشگری و کد پروژه:

صنایع دستی

تاریخ: ۱۴۰۳/۰۴/۱۷

کد و عنوان طرح: ۱۷۰۴۰۱۱۰۰۲ - حفاظت، آماده سازی و نام مهندس مشاور:

مرمت آثار ثبت شده کشور در فهرست جهانی

کد فهرست	شرح مختصر	تعداد	طول	عرض	ارتفاع	وزن یا ...	جمع جزئی	جمع کلی	ملاحظات
۰۷۰۲۰۳	ستون چهارتراش ساده به ابعاد ۱۵×۱۵ سانتی متر از چوب نراد خارجی مرغوب	۲/۰۰۰	۲/۱۱۰			نقل از صفحه قبل	۹۲/۲۲۰	متر طول	ستون پله چوبی
۹-۳	ستون چهارتراش ساده به ابعاد ۱۵×۱۵ سانتی متر از چوب نراد خارجی مرغوب						۴/۲۲۰		
۹-۴	ستون چهارتراش ساده به ابعاد ۱۵×۱۵ سانتی متر از چوب نراد خارجی مرغوب							۹۶/۴۴	
۰۷۱۰۰۱	مرمت دستک مایل تیر عصایی یا تیرهای ضربدری (بین ستونهای عصایی) به ابعاد ۸×۸ سانتی متر از چوب نراد خارجی مرغوب	۲۴/۰۰۰	۰/۴۰۰				۹/۶۰۰	متر طول	
۱۰-۱	مرمت دستک مایل تیر عصایی یا تیرهای ضربدری (بین ستونهای عصایی) به ابعاد ۸×۸ سانتی متر از چوب نراد خارجی								
۱۰-۲	مرمت دستک مایل تیر عصایی یا تیرهای ضربدری (بین ستونهای عصایی) به ابعاد ۸×۸ سانتی متر از چوب نراد خارجی	۱۰۰/۰۰۰	۰/۴۰۰				۴۰/۰۰۰	۴۹/۶۰	
۰۷۱۵۰۱	نرده چوبی بصورت طرح ساده ضربدری با سطح مقطع ۴×۶ سانتی متر از چوب نراد خارجی مرغوب	۲/۰۰۰	۷/۷۰۰				۱۵/۴۰۰	متر طول	دست انداز پله چوبی
۱۱-۱	نرده چوبی بصورت طرح ساده ضربدری با سطح مقطع ۴×۶ سانتی متر از چوب نراد خارجی مرغوب								
۱۱-۲	نرده چوبی بصورت طرح ساده ضربدری با سطح مقطع ۴×۶ سانتی متر از چوب نراد خارجی مرغوب	۲/۰۰۰	۴۰/۰۰۰				۸۰/۰۰۰		دست انداز رمپ چوبی
۱۱-۳	نرده چوبی بصورت طرح ساده ضربدری با سطح مقطع ۴×۶ سانتی متر از چوب نراد خارجی مرغوب	۲/۰۰۰	۱۹/۰۰۰				۳۸/۰۰۰	۱۳۳/۴۰	دست انداز پاگرد رمپ چوبی
۰۷۱۹۰۳	تخته کف پله در ابعاد ۴×۳۰×۸۰ سانتی متر از چوب نراد خارجی مرغوب							عدد	کف پله
۱۲-۱	تخته کف پله در ابعاد ۴×۳۰×۸۰ سانتی متر از چوب نراد خارجی مرغوب	۷۲/۰۰۰					۷۲/۰۰۰		کف رمپ چوبی
۱۲-۲	تخته کف پله در ابعاد ۴×۳۰×۸۰ سانتی متر از چوب نراد خارجی مرغوب	۳۶۰/۰۰۰					۳۶۰/۰۰۰		کف مسير دسترسی به بنا
۱۲-۳	تخته کف پله در ابعاد ۴×۳۰×۸۰ سانتی متر از چوب نراد خارجی مرغوب	۱۸۷/۰۰۰					۱۸۷/۰۰۰		
۱۲-۴	تخته کف پله در ابعاد ۴×۳۰×۸۰ سانتی متر از چوب نراد خارجی مرغوب							۶۱۹/۰۰	
۰۷۱۹۰۷	تخته بغل پله در ابعاد سطح مقطع ۳×۲۵ سانتی متر از چوب نراد خارجی مرغوب							متر طول	
						نقل به صفحه بعد	۱۵/۲۰۰		



« ریز متره »

فهرست بهای مرمت بناهای تاریخی سال ۱۴۰۳

نام پروژه: حفاظت و آماده سازی و مرمت مجموعه گنبد سلطانیه نام دستگاه اجرایی: اداره کل میراث فرهنگی، گردشگری و کد پروژه: کد پروژه:

صنایع دستی

تاریخ: ۱۴۰۳/۰۴/۱۷

کد و عنوان طرح: ۱۷۰۴۰۱۱۰۰۲ - حفاظت، آماده سازی و نام مهندس مشاور:

مرمت آثار ثبت شده کشور در فهرست جهانی

کد فهرست	شرح مختصر	تعداد	طول	عرض	ارتفاع	وزن یا ...	جمع جزئی	جمع کلی	ملاحظات	ردیف - زیرردیف	
										شرح عملیات	
۰۷۱۹۰۷	تخته بغل پله در ابعاد سطح مقطع ۲۵×۳ سانتیمتر از چوب نراد خارجی مرغوب	۱۵۲/۰۰۰	۰/۱۰۰				۱۵/۲۰۰	متر طول	نشیمن پله	۱۳-۱	
										تخته بغل پله در ابعاد سطح مقطع ۲۵×۳ سانتیمتر از چوب نراد خارجی مرغوب	۱۳-۲
										تخته بغل پله در ابعاد سطح مقطع ۲۵×۳ سانتیمتر از چوب نراد خارجی مرغوب	
۱۰۰۲۰۷	اندود گچ سنتی در سطوح قائم تا ضخامت ۲ سانتی متر	۴/۰۰۰	۰/۵۰۰	۵/۸۰۰			۱۱/۶۰۰	متر مربع		۱۵-۱	
										اندود گچ سنتی در سطوح قائم تا ضخامت ۲ سانتی متر	
۱۰۰۲۰۸	اندود گچ سنتی در سطوح قوسی یا منحنی تا ضخامت ۲ سانتی متر	۴/۰۰۰	۰/۵۰۰	۲/۷۰۰			۵/۴۰۰	متر مربع		۱۶-۱	
										اندود گچ سنتی در سطوح قوسی یا منحنی تا ضخامت ۲ سانتی متر	
۱۰۰۴۰۴	بندکشی با سیمان سفید ، پودر سنگ و پودر رنگ در سطوح افقی	۴/۰۰۰	۰/۵۰۰	۰/۶۵۰	۹/۳۰۰		۱۲/۰۹۰	متر مربع		۱۷-۱	
										بندکشی با سیمان سفید ، پودر سنگ و پودر رنگ در سطوح افقی	۱۷-۲
										کسر می گردد قسمت گچ کاری شده	
										بندکشی با سیمان سفید ، پودر سنگ و پودر رنگ در سطوح افقی	۱۷-۳
۱۳۰۸۰۱	پوشش حفاظتی با استفاده از روغن بزرک طبیعی(روغن کلوزه بزرک)	۱/۰۰۰	۷۵/۰۰۰	۱/۶۰۰			۱۲۰/۰۰۰	مترمربع		۱۸-۱	
										پوشش حفاظتی با استفاده از روغن بزرک طبیعی(روغن کلوزه بزرک)	۱۸-۲
										پوشش حفاظتی با استفاده از روغن بزرک طبیعی(روغن کلوزه بزرک)	
										پوشش حفاظتی با استفاده از روغن بزرک طبیعی(روغن کلوزه بزرک)	۱۸-۳
										پوشش حفاظتی با استفاده از روغن بزرک طبیعی(روغن کلوزه بزرک)	۱۸-۴

« برگه مالی »

فهرست بهای واحد پایه رشته ابنیه سال ۱۴۰۳

نام پروژه : حفاظت و آماده سازی و مرمت مجموعه گنبد نام دستگاه اجرایی : اداره کل میراث فرهنگی، گردشگری و صنایع کد پروژه : سلطانیه

دستی

تاریخ : ۱۴۰۳/۰۴/۱۷

کد و عنوان طرح : ۱۷۰۴۰۱۱۰۰۲ - حفاظت، آماده نام مهندس مشاور :

سازي و مرمت آثار ثبت شده کشور در

فهرست جهانی

ردیف	*	شماره	شرح کامل		واحد	بهای واحد	مقدار	جمع بریال
			شرح ملاحظات					

۱ - عملیات تخریب و برچیدن

۱		۰۱۰۴۰۸	تفکیک، دسته بندی و یا چیدن آجرها، بلوکها، سنگها و مصالح مشابه حاصل از تخریب یا برچیدن.		مترمکعب	۱'۵۲۵'۰۰۰/۰	۲۰/۴۰	۳۱'۱۱۰'۰۰۰/۰۰
---	--	--------	--	--	---------	-------------	-------	---------------

جمع فصل بریال : ۳۱'۱۱۰'۰۰۰

« برگه مالی »

فهرست بهای واحد پایه رشته ابنیه سال ۱۴۰۳

نام پروژه : حفاظت و آماده سازی و مرمت مجموعه گنبد نام دستگاه اجرایی : اداره کل میراث فرهنگی، گردشگری و صنایع کد پروژه : سلطانیه

دستی

تاریخ : ۱۴۰۳/۰۴/۱۷

کد و عنوان طرح : ۱۷۰۴۰۱۱۰۰۲ - حفاظت، آماده نام مهندس مشاور :

سازی و مرمت آثار ثبت شده کشور در

فهرست جهانی

ردیف	*	شماره	شرح کامل		واحد	بهای واحد	مقدار	جمع بریال
			شرح ملاحظات					

۲ - عملیات خاکی با دست

۲		۰۲۰۱۰۲	کندن زمین در زمین های خاکی و ریختن خاک های کنده شده به کنار محل های مربوط.		مترمکعب	۱۰۴۰۰۰۰/۰	۱۱/۷۰	۱۲'۱۶۸'۰۰۰/۰۰
۳		۰۲۰۴۰۱	بارگیری مواد حاصل از هر نوع عملیات خاکی (غیر لجنی) و حمل با هر نوع وسیله دستی تا ۲۰ متر و تخلیه آن در مواردی که استفاده از ماشین برای حمل ممکن نباشد.		مترمکعب	۷۱۱'۵۰۰/۰	۱۱/۷۰	۸'۳۲۴'۵۵۰/۰۰

جمع فصل بریال : ۲۰'۴۹۲'۵۵۰

« برگه مالی »

فهرست بهای واحد پایه رشته ابنیه سال ۱۴۰۳

نام پروژه: حفاظت و آماده سازی و مرمت مجموعه گنبد نام دستگاه اجرایی: اداره کل میراث فرهنگی، گردشگری و صنایع کد پروژه: سلطانیه

دستی

تاریخ: ۱۴۰۳/۰۴/۱۷

کد و عنوان طرح: ۱۷۰۴۰۱۱۰۰۲ - حفاظت، آماده نام مهندس مشاور:

سازي و مرمت آثار ثبت شده کشور در

فهرست جهانی

ردیف	*	شماره	شرح کامل		واحد	بهای واحد	مقدار	جمع بریال
			شرح ملاحظات					

۳ - عملیات خاکی با ماشین

۴		۰۳۰۷۰۱	بارگیری مواد حاصل از عملیات خاکی یا خاکهای توده شده و حمل آن با کامیون یا هر نوع وسیله مکانیکی دیگر تا فاصله ۱۰۰ متری مرکز ثقل برداشت و تخلیه آن.	مترمکعب	۱۶۱'۰۰۰/۰	۱۱/۷۰	۱'۸۸۳'۷۰۰/۰۰
۵		۰۳۰۷۰۲	حمل مواد حاصل از عملیات خاکی یا خاکهای توده شده، وقتی که فاصله حمل بیش از ۱۰۰ متر تا ۵۰۰ متر باشد، به ازای هر ۱۰۰ متر مازاد بر ۱۰۰ متر اول (کسر ۱۰۰ متر به تناسب محاسبه می شود).	مترمکعب	۶'۲۰۰/۰	۴۶/۸۰	۲۹۰'۱۶۰/۰۰
۶		۰۳۰۷۰۳	حمل مواد حاصل از عملیات خاکی یا خاکهای توده شده، وقتی که فاصله حمل بیش از ۵۰۰ متر تا ۱۰ کیلومتر باشد، برای هر کیلومتر مازاد بر ۵۰۰ متر اول، برای راه های آسفالتی (کسر کیلومتر به نسبت قیمت یک کیلومتر محاسبه می شود).	مترمکعب - کیلومتر	۳۱'۷۰۰/۰	۴۰/۹۵	۱'۲۹۸'۱۱۵/۰۰

جمع فصل بریال: ۳'۴۷۱'۹۷۵

« برگه مالی »

فهرست بهای واحد پایه رشته ابنیه سال ۱۴۰۳

نام پروژه: حفاظت و آماده سازی و مرمت مجموعه گنبد نام دستگاه اجرایی: اداره کل میراث فرهنگی، گردشگری و صنایع کد پروژه: سلطانیه

دستی

تاریخ: ۱۴۰۳/۰۴/۱۷

کد و عنوان طرح: ۱۷۰۴۰۱۱۰۰۲ - حفاظت، آماده نام مهندس مشاور:

سازي و مرمت آثار ثبت شده کشور در

فهرست جهانی

ردیف	*	شماره	شرح کامل		واحد	بهای واحد	مقدار	جمع بریال
			شرح ملاحظات					

۴ - عملیات بنایی با سنگ

۷		۰۴۰۱۰۲	سنگ چینی در کف با سنگ لاشه.		مترمکعب	۶'۲۷۰'۰۰۰/۰	۴/۸۰	۳۰'۰۹۶'۰۰۰/۰۰
۸		۰۴۰۲۰۶	بنایی با سنگ قواره و ملات ماسه سیمان ۱:۵ در دیوارها و سایر محل هایی که بالاتر از پی قرار دارند.		مترمکعب	۱۲'۷۱۲'۰۰۰/۰	۴/۵۰	۵۷'۲۰۴'۰۰۰/۰۰
۹		۰۴۰۳۰۴	اضافه بها به ردیف های بنایی با سنگ قواره، برای نماسازی با سنگ قواره بادبر.		مترمربع	۱'۴۲۷'۰۰۰/۰	۴/۵۰	۶'۴۲۱'۵۰۰/۰۰
۱۰		۰۴۰۵۰۵	تهیه، حمل و ریختن شن نقلی در معابر، محوطه ها و با هر محل دیگری که لازم باشد، به انضمام پخش و تسطیح آنها در ضخامتهای لازم.		مترمکعب	۵'۴۴۴'۰۰۰/۰	۱/۹۲	۱۰'۴۵۲'۴۸۰/۰۰

جمع فصل بریال: ۱۰۴'۱۷۳'۹۸۰

« برگه مالی »

فهرست بهای واحد پایه رشته ابنیه سال ۱۴۰۳

نام پروژه : حفاظت و آماده سازی و مرمت مجموعه گنبد نام دستگاه اجرایی : اداره کل میراث فرهنگی، گردشگری و صنایع کد پروژه : سلطانیه  
دستی

تاریخ : ۱۴۰۳/۰۴/۱۷

کد و عنوان طرح : ۱۷۰۴۰۱۱۰۰۲ - حفاظت، آماده نام مهندس مشاور :

سازي و مرمت آثار ثبت شده کشور در

فهرست جهانی

ردیف	*	شماره	شرح کامل		واحد	بهای واحد	مقدار	جمع بریال
			شرح ملاحظات					

۷ - کارهای فولادی با میلگرد

۱۱		۰۷۰۱۰۲	تهیه، بریدن، خم کردن و کار گذاشتن میل گرد ساده به قطر ۱۲ تا ۱۸ میلیمتر برای بتن مسلح با سیم پیچی لازم.	کیلوگرم	۳۰۹۰۰۰۰/۰	۱۳/۸۲	۴'۲۷۰'۳۸۰/۰۰
----	--	--------	--	---------	-----------	-------	--------------

جمع فصل بریال : ۴'۲۷۰'۳۸۰

« برگه مالی »

فهرست بهای واحد پایه رشته ابنیه سال ۱۴۰۳

نام پروژه : حفاظت و آماده سازی و مرمت مجموعه گنبد نام دستگاه اجرایی : اداره کل میراث فرهنگی، گردشگری و صنایع کد پروژه : سلطانیه  
دستی

تاریخ : ۱۴۰۳/۰۴/۱۷

کد و عنوان طرح : ۱۷۰۴۰۱۱۰۰۲ - حفاظت، آماده نام مهندس مشاور :

سازی و مرمت آثار ثبت شده کشور در

فهرست جهانی

ردیف	*	شماره	شرح کامل		واحد	بهای واحد	مقدار	جمع بریال
			شرح ملاحظات					

۸ - بتن درجا

۱۲		۰۸۰۱۰۲	تهیه و اجرای بتن با شن و ماسه شسته طبیعی یا شکسته، با ۱۵۰ کیلو گرم سیمان در متر مکعب بتن.		مترمکعب	۱۱'۸۳۶'۰۰۰/۰	۱/۹۲	۲۲'۷۲۵'۱۲۰/۰۰
۱۳		۰۸۰۱۰۴	تهیه و اجرای بتن با شن و ماسه شسته طبیعی یا شکسته، با مقاومت فشاری مشخصه ۱۶ مگاپاسکال.		مترمکعب	۱۲'۹۴۰'۰۰۰/۰	۰/۳۰	۳'۸۸۲'۰۰۰/۰۰

جمع فصل بریال : ۲۶'۶۰۷'۱۲۰

« برگه مالی »

فهرست بهای واحد پایه رشته ابنیه سال ۱۴۰۳

نام پروژه : حفاظت و آماده سازی و مرمت مجموعه گنبد نام دستگاه اجرایی : اداره کل میراث فرهنگی، گردشگری و صنایع کد پروژه : سلطانیه

دستی

تاریخ : ۱۴۰۳/۰۴/۱۷

کد و عنوان طرح : ۱۷۰۴۰۱۱۰۰۲ - حفاظت، آماده نام مهندس مشاور :

سازي و مرمت آثار ثبت شده کشور در

فهرست جهانی

ردیف	*	شماره	شرح کامل		واحد	بهای واحد	مقدار	جمع بریال
			شرح ملاحظات					

۹ - کارهای فولادی سنگین

۱۴		۰۹۰۱۰۳	تهیه، ساخت و نصب ستون از دو یا چند تیرآهن، ناودانی یا نبشی، در صورتی که به وسیله جوش مستقیماً به یکدیگر متصل شوند.	کیلوگرم	۳۷۲۰۰۰/۰	۲۵۲/۰۰	۹۳۰۷۴۴۰۰۰/۰۰
۱۵		۰۹۰۲۲۲	تهیه، ساخت و کار گذاشتن تیر ساده (تیرریزی ساده) از دو یا چند تیرآهن یا ناودانی، در صورتی که به وسیله جوش مستقیماً به یکدیگر متصل شوند.	کیلوگرم	۳۱۳۰۰۰/۰	۸۸۲/۰۰	۲۷۶۰۰۶۶۰۰۰/۰۰
۱۶		۰۹۰۷۰۱	تهیه و ساخت قطعات فولادی اتصالی و نصب در داخل کارهای بتنی یا بنایی، قبل از اجرای کارهای یاد شده، از نبشی، سپری، ورق، تسمه، میلگرد، لوله و مانند آن، با شاخک‌های لازم.	کیلوگرم	۵۰۹۰۰۰/۰	۲۰/۱۰	۱۰۰۲۳۰۰۹۰۰/۰۰

جمع فصل بریال : ۳۸۰۰۰۴۰۰۹۰۰



« برگه مالی »

فهرست بهای واحد پایه رشته ابنیه سال ۱۴۰۳

نام پروژه : حفاظت و آماده سازی و مرمت مجموعه گنبد نام دستگاه اجرایی : اداره کل میراث فرهنگی، گردشگری و صنایع کد پروژه : سلطانیه  
دستی

تاریخ : ۱۴۰۳/۰۴/۱۷

کد و عنوان طرح : ۱۷۰۴۰۱۱۰۰۲ - حفاظت، آماده نام مهندس مشاور :

سازي و مرمت آثار ثبت شده کشور در

فهرست جهانی

ردیف	*	شماره	شرح کامل		واحد	بهای واحد	مقدار	جمع بریال
			شرح ملاحظات					

۱۱ - آجرکاری و شفته ریزی

۱۷		۱۱۰۷۰۲	نماچینی نیم آجره با آجر فزاقی به ضخامت حدود ۴ سانتی متر و ملات ماسه سیمان ۱:۵.		مترمربع	۶۳۰۳۰۰۰/۰	۶/۰۰	۳۷'۸۱۸'۰۰۰/۰۰
----	--	--------	--	--	---------	-----------	------	---------------

جمع فصل بریال : ۳۷'۸۱۸'۰۰۰

« برگه مالی »

فهرست بهای واحد پایه رشته ابنیه سال ۱۴۰۳

نام پروژه : حفاظت و آماده سازی و مرمت مجموعه گنبد نام دستگاه اجرایی : اداره کل میراث فرهنگی، گردشگری و صنایع کد پروژه : سلطانیه  
دستی

تاریخ : ۱۴۰۳/۰۴/۱۷

کد و عنوان طرح : ۱۷۰۴۰۱۱۰۰۲ - حفاظت، آماده نام مهندس مشاور :

سازی و مرمت آثار ثبت شده کشور در

فهرست جهانی

ردیف	*	شماره	شرح کامل		واحد	بهای واحد	مقدار	جمع بریال
			شرح ملاحظات					

۱۶ - کارهای فولادی سبک

۱۸		۱۶۰۷۰۲	تهیه و اجرای زیرسازی از جنس فولاد سرد نورد شده گالوانیزه، در سطوح افقی، متشکل از اعضای استاد، رانر و سایر مقاطع گالوانیزه به همراه اتصالات و تقویتی های مربوط.		کیلوگرم	۹۲۶'۵۰۰/۰	۷۹/۱۳	۷۳'۳۱۳'۹۴۵/۰۰
----	--	--------	--	--	---------	-----------	-------	---------------

جمع فصل بریال : ۷۳'۳۱۳'۹۴۵

« برگه مالی »

فهرست بهای واحد پایه رشته ابنیه سال ۱۴۰۳

نام پروژه: حفاظت و آماده سازی و مرمت مجموعه گنبد نام دستگاه اجرایی: اداره کل میراث فرهنگی، گردشگری و صنایع کد پروژه: سلطانیه

دستی

تاریخ: ۱۴۰۳/۰۴/۱۷

کد و عنوان طرح: ۱۷۰۴۰۱۱۰۰۲ - حفاظت، آماده نام مهندس مشاور:

سازي و مرمت آثار ثبت شده کشور در

فهرست جهانی

ردیف	*	شماره	شرح کامل		واحد	بهای واحد	مقدار	جمع بریال
			شرح ملاحظات					

۱۹ - کارهای چوبی

۱۹		۱۹۱۹۰۳	مترمربع	تهیه و نصب در تمام چوب از چوب نراد خارجی به ضخامت بیش از ۶ تا ۷ سانتی متر.	۲۰'۱۵۱'۰۰۰/۰	۳۷/۷۶	۷۶۰'۹۰۱'۷۶۰/۰۰
۲۰		۱۹۱۹۰۷	مترمکعب	اضافه بها به ردیفهای ۱۹۱۹۰۱ تا ۱۹۱۹۰۳، در صورتیکه به جای چوب نراد خارجی از چوب راش خارجی استفاده شود.	۱۶۹'۵۷۵'۰۰۰/۰	۴/۹۱	۸۳۲'۶۱۳'۲۵۰/۰۰
۲۱		۱۹۱۹۰۸	مترطول	تعبیه و جاسازی محل سطوح شیشه خور یا باز شو در درهای تمام چوب، به همراه تهیه و کوبیدن زهوار از جنس چوب نراد خارجی (برحسب محیط سطح شیشه خور یا باز شو).	۲'۵۴۰'۰۰۰/۰	۱۸/۳۱	۴۶'۵۰۷'۴۰۰/۰۰

جمع فصل بریال: ۱'۶۴۰'۰۰۲۲'۴۱۰

« برگه مالی »

فهرست بهای واحد پایه رشته ابنیه سال ۱۴۰۳

نام پروژه : حفاظت و آماده سازی و مرمت مجموعه گنبد نام دستگاه اجرایی : اداره کل میراث فرهنگی، گردشگری و صنایع کد پروژه : سلطانیه  
دستی

تاریخ : ۱۴۰۳/۰۴/۱۷

کد و عنوان طرح : ۱۷۰۴۰۱۱۰۰۲ - حفاظت، آماده نام مهندس مشاور :

سازی و مرمت آثار ثبت شده کشور در

فهرست جهانی

ردیف	*	شماره	شرح کامل		واحد	بهای واحد	مقدار	جمع بریال
			شرح ملاحظات					

۲۴ - شیشه و نصب آن

۲۲		۲۴۰۱۰۲	تهیه و نصب شیشه ۴ میلی متری ساده.		مترمربع	۲'۱۶۸'۰۰۰/۰	۳۲/۳۴	۷۰'۱۱۳'۱۲۰/۰۰
۲۳		۲۴۰۷۰۹	تهیه چسب سیلیکون جهت نصب شیشه (برحسب سطح شیشه نصب شده).		مترمربع	۷۶۵'۵۰۰/۰	۳۲/۳۴	۲۴'۷۵۶'۲۷۰/۰۰

جمع فصل بریال : ۹۴'۸۶۹'۳۹۰

« برگه مالی »

فهرست بهای واحد پایه رشته ابنیه سال ۱۴۰۳

نام پروژه : حفاظت و آماده سازی و مرمت مجموعه گنبد نام دستگاه اجرایی : اداره کل میراث فرهنگی، گردشگری و صنایع کد پروژه : سلطانیه

دستی

تاریخ : ۱۴۰۳/۰۴/۱۷

کد و عنوان طرح : ۱۷۰۴۰۱۱۰۰۲ - حفاظت، آماده نام مهندس مشاور :

سازی و مرمت آثار ثبت شده کشور در

فهرست جهانی

ردیف	*	شماره	شرح کامل		واحد	بهای واحد	مقدار	جمع بریال
			شرح ملاحظات					

۲۵- رنگ آمیزی

۲۴		۲۵۰۴۰۴	تهیه مصالح و اجرای سیلر و کلیبرکاری کامل روی کارهای چوبی.		مترمربع	۱'۴۷۵'۰۰۰/۰	۵۶/۰۰	۸۲'۶۰۰'۰۰۰/۰۰
۲۵		۲۵۰۴۰۵	تهیه مصالح و رنگ آمیزی با رنگ پلی استر روی کارهای چوبی.		مترمربع	۷'۱۸۵'۰۰۰/۰	۵۶/۰۰	۴۰۲'۳۶۰'۰۰۰/۰۰

جمع فصل بریال : ۴۸۴'۹۶۰'۰۰۰

« برگه مالی »

فهرست بهای واحد پایه رشته ابنیه سال ۱۴۰۳

نام پروژه: حفاظت و آماده سازی و مرمت مجموعه گنبد نام دستگاه اجرایی: اداره کل میراث فرهنگی، گردشگری و صنایع کد پروژه: سلطانیه

دستی

تاریخ: ۱۴۰۳/۰۴/۱۷

کد و عنوان طرح: ۱۷۰۴۰۱۱۰۰۲ - حفاظت، آماده نام مهندس مشاور:

سازي و مرمت آثار ثبت شده کشور در

فهرست جهانی

ردیف	*	شماره	شرح کامل		واحد	بهای واحد	مقدار	جمع بریال
			شرح ملاحظات					

۲۸ - حمل و نقل

۲۶		۲۸۰۱۰۲	حمل سیمان پاکتی، مصالح سنگی، آهن آلات، آجر و بلوک، هرگاه فاصله محل تهیه تا محل کارگاه، بیش از ۳۰ کیلومتر و تا ۱۵۰ کیلومتر باشد، برای تمام طول مسیر پس از کسر ۳۰ کیلومتر.	تن - کیلومتر	۱۴'۶۰۰/۰	۹۱۱/۴۰	۱۳'۳۰۶'۴۴۰/۰۰
۲۷		۲۸۰۱۰۳	حمل سیمان پاکتی، مصالح سنگی، آهن آلات، آجر و بلوک، هرگاه فاصله محل تهیه تا محل کارگاه، بیش از ۳۰ کیلومتر و تا ۳۰۰ کیلومتر باشد، برای تمام طول مسیر پس از کسر ۳۰ کیلومتر.	تن - کیلومتر	۱۰'۰۰۰/۰	۱۴/۴۴	۱۴۴'۴۰۰/۰۰
۲۸		۲۸۰۱۰۴	حمل سیمان پاکتی، مصالح سنگی، آهن آلات، آجر و بلوک، هرگاه فاصله محل تهیه تا محل کارگاه، بیش از ۳۰ کیلومتر و تا ۴۵۰ کیلومتر باشد، برای تمام طول مسیر پس از کسر ۳۰ کیلومتر.	تن - کیلومتر	۹'۰۳۰/۰	۲۱۰/۰۰	۱'۸۹۶'۳۰۰/۰۰
۲۹		۲۸۰۱۰۵	حمل سیمان پاکتی، مصالح سنگی، آهن آلات، آجر و بلوک، هرگاه فاصله محل تهیه تا محل کارگاه، بیش از ۳۰ کیلومتر و تا ۷۵۰ کیلومتر باشد، برای تمام طول مسیر پس از کسر ۳۰ کیلومتر.	تن - کیلومتر	۷'۵۳۰/۰	۱۶۱/۵۹	۱'۲۱۶'۷۷۲/۷۰

جمع فصل بریال: ۱۶'۵۶۳'۹۱۳

« برگه مالی »

فهرست بهای واحد پایه رشته مرمت بناهای تاریخی سال ۱۴۰۳

نام پروژه : حفاظت و آماده سازی و مرمت مجموعه گنبد نام دستگاه اجرایی : اداره کل میراث فرهنگی، گردشگری و صنایع کد پروژه : سلطانیه

دستی

تاریخ : ۱۴۰۳/۰۴/۱۷

کد و عنوان طرح : ۱۷۰۴۰۱۱۰۰۲ - حفاظت، آماده نام مهندس مشاور :

سازی و مرمت آثار ثبت شده کشور در

فهرست جهانی

ردیف	*	شماره	شرح کامل		واحد	بهای واحد	مقدار	جمع بریال
			شرح ملاحظات					

۱ - آوار برداری و پاک سازی

۳۰		۰۱۰۱۲۳	برچیدن بخش های فرسوده آجری روی دیوار یا جرز با هر نوع ملات		مترمکعب	۸۷۰'۵۰۰/۰	۲۰/۴۰	۱۷'۷۵۸'۲۰۰/۰۰
----	--	--------	--	--	---------	-----------	-------	---------------

جمع فصل بریال : ۱۷'۷۵۸'۲۰۰

« برگه مالی »

فهرست بهای واحد پایه رشته مرمت بناهای تاریخی سال ۱۴۰۳

نام پروژه : حفاظت و آماده سازی و مرمت مجموعه گنبد نام دستگاه اجرایی : اداره کل میراث فرهنگی، گردشگری و صنایع کد پروژه : سلطانیه

دستی

تاریخ : ۱۴۰۳/۰۴/۱۷

کد و عنوان طرح : ۱۷۰۴۰۱۱۰۰۲ - حفاظت، آماده نام مهندس مشاور :

سازي و مرمت آثار ثبت شده کشور در

فهرست جهانی

ردیف	*	شماره	شرح کامل		واحد	بهای واحد	مقدار	جمع بریال
			شرح ملاحظات					

۲ - حفاظت اضطراری

۳۱		۰۲۰۲۰۴	مهاربندی موقت سقف با شمع چوبی به ازای سطح کار مهار شده		مترمربع	۱'۹۵۸'۰۰۰/۰	۱۱/۲۵	۲۲۰۲۷'۵۰۰/۰۰
----	--	--------	--	--	---------	-------------	-------	--------------

جمع فصل بریال : ۲۲۰۲۷'۵۰۰



« برگه مالی »

فهرست بهای واحد پایه رشته مرمت بناهای تاریخی سال ۱۴۰۳

نام پروژه: حفاظت و آماده سازی و مرمت مجموعه گنبد نام دستگاه اجرایی: اداره کل میراث فرهنگی، گردشگری و صنایع کد پروژه: سلطانیه

دستی

تاریخ: ۱۴۰۳/۰۴/۱۷

کد و عنوان طرح: ۱۷۰۴۰۱۱۰۰۲ - حفاظت، آماده نام مهندس مشاور:

سازي و مرمت آثار ثبت شده کشور در

فهرست جهانی

ردیف	*	شماره	شرح کامل		واحد	بهای واحد	مقدار	جمع بریال
			شرح ملاحظات					

۵ - عملیات مرمتی با آجر

۳۲		۰۵۰۲۰۱	آجرکاری با آجرسنتی ۲۰×۲۰ سانتیمتر به ضخامت یک و نیم آجر با ملات باتارد	مترمکعب	۲۴'۶۷۸'۰۰۰/۰	۰/۷۲	۱۷'۷۶۸'۱۶۰/۰۰
۳۳		۰۵۰۳۳۴	اضافه بها به ردیف های نماچینی برای آب ساب کردن آجر	متر مربع	۱'۱۸۷'۰۰۰/۰	۱۱/۱۶	۱۳'۲۴۶'۹۲۰/۰۰
۳۴		۰۵۰۳۳۵	اضافه بها به ردیف های نماچینی برای تراش، کشویی و فاق نمودن آجر	متر مربع	۱'۰۲۶'۰۰۰/۰	۱۱/۱۶	۱۱'۴۵۰'۱۶۰/۰۰

جمع فصل بریال: ۴۲'۴۶۵'۲۴۰

« برگه مالی »

فهرست بهای واحد پایه رشته مرمت بناهای تاریخی سال ۱۴۰۳

نام پروژه: حفاظت و آماده سازی و مرمت مجموعه گنبد نام دستگاه اجرایی: اداره کل میراث فرهنگی، گردشگری و صنایع کد پروژه: سلطانیه

دستی

تاریخ: ۱۴۰۳/۰۴/۱۷

کد و عنوان طرح: ۱۷۰۴۰۱۱۰۰۲ - حفاظت، آماده نام مهندس مشاور:

سازي و مرمت آثار ثبت شده کشور در

فهرست جهانی

ردیف	*	شماره	شرح کامل		واحد	بهای واحد	مقدار	جمع بریال
			شرح ملاحظات					

۷ - عملیات مرمتی با چوب

۳۵		۰۷۰۱۰۱	کلاف کشی چوبی با سطح مقطع ۱۰×۱۰ سانتیمتر از چوب نراد خارجی مرغوب	متر طول	۲'۱۴۵'۰۰۰/۰	۱۷۹/۸۰	۳۸۵'۶۷۱'۰۰۰/۰۰
۳۶		۰۷۰۱۰۲	اضافه‌بها به ردیف ۰۷۰۱۰۱ به ازای هر ۲ سانتی متر افزایش در یک بعد سطح مقطع	متر طول	۳۹۶'۰۰۰/۰	۱۷۹/۸۰	۷۱'۲۰۰'۸۰۰/۰۰
۳۷		۰۷۰۲۰۳	ستون چهارتراش ساده به ابعاد ۱۵×۱۵ سانتی متر از چوب نراد خارجی مرغوب	متر طول	۴'۲۴۹'۰۰۰/۰	۹۶/۴۴	۴۰۹'۷۷۳'۵۶۰/۰۰
۳۸		۰۷۱۰۰۱	مرمت دستک مایل تیر عصایی یا تیرهای ضربدری (بین ستونهای عصایی) به ابعاد ۸×۸ سانتیمتر از چوب نراد خارجی مرغوب	متر طول	۱'۳۰۰'۰۰۰/۰	۴۹/۶۰	۶۴'۴۸۰'۰۰۰/۰۰
۳۹		۰۷۱۵۰۱	نرده چوبی بصورت طرح ساده ضربدری با سطح مقطع ۶×۴ سانتیمتر از چوب نراد خارجی مرغوب	متر طول	۷۸۴'۰۰۰/۰	۱۳۳/۴۰	۱۰۴'۵۸۵'۶۰۰/۰۰
۴۰		۰۷۱۹۰۳	تخته کف پله در ابعاد ۸۰×۳۰×۴ سانتیمتر از چوب نراد خارجی مرغوب	عدد	۱'۸۰۶'۰۰۰/۰	۶۱۹/۰۰	۱'۱۱۷'۹۱۴'۰۰۰/۰۰
۴۱		۰۷۱۹۰۷	تخته بغل پله در ابعاد سطح مقطع ۲۵×۳ سانتیمتر از چوب نراد خارجی مرغوب	متر طول	۱'۳۵۷'۰۰۰/۰	۱۵/۲۰	۲۰'۶۲۶'۴۰۰/۰۰

جمع فصل بریال: ۲'۱۷۴'۲۵۱'۳۶۰

« برگه مالی »

فهرست بهای واحد پایه رشته مرمت بناهای تاریخی سال ۱۴۰۳

نام پروژه: حفاظت و آماده سازی و مرمت مجموعه گنبد نام دستگاه اجرایی: اداره کل میراث فرهنگی، گردشگری و صنایع کد پروژه: سلطانیه

دستی

تاریخ: ۱۴۰۳/۰۴/۱۷

کد و عنوان طرح: ۱۷۰۴۰۱۱۰۰۲ - حفاظت، آماده نام مهندس مشاور:

سازي و مرمت آثار ثبت شده کشور در

فهرست جهانی

ردیف	*	شماره	شرح کامل		واحد	بهای واحد	مقدار	جمع بریال
			شرح ملاحظات					

۱۰- اندودکاری و بندکشی

۴۲		۱۰۰۲۰۷	اندود گچ سنتی در سطوح قائم تا ضخامت ۲ سانتی متر	متر مربع	۱'۱۸۸'۰۰۰/۰	۱۱/۶۰	۱۳'۷۸۰'۸۰۰/۰۰
۴۳		۱۰۰۲۰۸	اندود گچ سنتی در سطوح قوسی یا منحنی تا ضخامت ۲ سانتی متر	متر مربع	۱'۴۶۲'۰۰۰/۰	۵/۴۰	۷'۸۹۴'۸۰۰/۰۰
۴۴		۱۰۰۴۰۴	بندکشی با سیمان سفید، پودر سنگ و پودر رنگ در سطوح افقی	متر مربع	۵۳۱'۵۰۰/۰	۱۶/۳۴	۸'۶۸۴'۷۱۰/۰۰

جمع فصل بریال: ۳۰'۳۶۰'۳۱۰

« برگه مالی »

فهرست بهای واحد پایه رشته مرمت بناهای تاریخی سال ۱۴۰۳

نام پروژه : حفاظت و آماده سازی و مرمت مجموعه گنبد نام دستگاه اجرایی : اداره کل میراث فرهنگی، گردشگری و صنایع کد پروژه : سلطانیه

دستی

تاریخ : ۱۴۰۳/۰۴/۱۷

کد و عنوان طرح : ۱۷۰۴۰۱۱۰۰۲ - حفاظت، آماده نام مهندس مشاور :

سازي و مرمت آثار ثبت شده کشور در

فهرست جهانی

ردیف	*	شماره	شرح کامل		واحد	بهای واحد	مقدار	جمع بریال
			شرح ملاحظات					

۱۳ - مرمت استحفاظی مبارزه با آفات

۴۵		۱۳۰۸۰۱	پوشش حفاظتی با استفاده از روغن بزرک طبیعی (روغن کلوزه بزرک)		مترمربع	۴۵۴۰۰۰/۰	۲۶۱/۶۸	۱۱۸'۸۰۲'۷۲۰/۰۰
----	--	--------	---	--	---------	----------	--------	----------------

جمع فصل بریال : ۱۱۸'۸۰۲'۷۲۰

« خلاصه مالی برآورد بتفکیک فصول مختلف »

فهرست بهای ابنیه سال ۱۴۰۳

نام پروژه: حفاظت و آماده سازی و مرمت مجموعه گنبد سلطانیه نام دستگاه اجرایی: اداره کل میراث فرهنگی، گردشگری و = کد پروژه:

کد و عنوان طرح: ۱۷۰۴۰۱۱۰۰۲ - حفاظت، آماده سازی و مرمت آثار ثبت شده کشور در فهرست جهانی مرمت آثار ثبت شده کشور در فهرست جهانی  
 نام مهندس مشاور: تاریخ: ۱۴۰۳/۰۴/۱۷

مبالغ به ریال

ردیف	فصل	شرح فصول	فهرست بها	ستاره دار	جمع فصل بریال
۱	۱	عملیات تخریب و برچیدن	۳۱'۱۱۰'۰۰۰		۳۱'۱۱۰'۰۰۰
۲	۲	عملیات خاکی با دست	۲۰'۴۹۲'۵۵۰		۲۰'۴۹۲'۵۵۰
۳	۳	عملیات خاکی با ماشین	۳'۴۷۱'۹۷۵		۳'۴۷۱'۹۷۵
۴	۴	عملیات بنایی با سنگ	۱۰۴'۱۷۳'۹۸۰		۱۰۴'۱۷۳'۹۸۰
۵	۷	کارهای فولادی با میلگرد	۴'۲۷۰'۳۸۰		۴'۲۷۰'۳۸۰
۶	۸	بتن درجا	۲۶'۶۰۷'۱۲۰		۲۶'۶۰۷'۱۲۰
۷	۹	کارهای فولادی سنگین	۳۸۰'۰۴۰'۹۰۰		۳۸۰'۰۴۰'۹۰۰
۸	۱۱	آجرکاری و شفته ریزی	۳۷'۸۱۸'۰۰۰		۳۷'۸۱۸'۰۰۰
۹	۱۶	کارهای فولادی سبک	۷۳'۳۱۳'۹۴۵		۷۳'۳۱۳'۹۴۵
۱۰	۱۹	کارهای چوبی	۱'۶۴۰'۰۲۲'۴۱۰		۱'۶۴۰'۰۲۲'۴۱۰
۱۱	۲۴	شیشه و نصب آن	۹۴'۸۶۹'۳۹۰		۹۴'۸۶۹'۳۹۰
۱۲	۲۵	رنگ آمیزی	۴۸۴'۹۶۰'۰۰۰		۴۸۴'۹۶۰'۰۰۰
۱۳	۲۸	حمل و نقل	۱۶'۵۶۳'۹۱۳		۱۶'۵۶۳'۹۱۳

جمع: ۲'۹۱۷'۷۱۴'۵۶۳

جمع بدون ضرایب: ۲'۹۱۷'۷۱۴'۵۶۳

اضافه میشود: ۶/۰۰٪ ضریب منطقه ای ۱۷۵'۰۶۲'۸۷۴

جمع: ۳'۰۹۲'۷۷۷'۴۳۶

اضافه میشود: ۳۰/۰۰٪ ضریب بالاسری ۹۲۷'۸۳۳'۲۳۱

جمع: ۴'۰۲۰'۶۱۰'۶۶۷

اضافه میشود مبلغ تجهیز و برچیدن کارگاه: ۱۱۶'۷۰۸'۵۸۳

جمع کل بریال: ۴'۱۳۷'۳۱۹'۲۵۰

« خلاصه مالی برآورد بتفکیک فصول مختلف »

فهرست بهای مرمت بناهای تاریخی سال ۱۴۰۳

نام پروژه: حفاظت و آماده سازی و مرمت مجموعه گنبد سلطانیه نام دستگاه اجرایی: اداره کل میراث فرهنگی، گردشگری و = کد پروژه:

کد و عنوان طرح: ۱۷۰۴۰۱۱۰۰۲ - حفاظت، آماده سازی و مرمت بناهای تاریخی سال ۱۴۰۳ نام مهندس مشاور: تاریخ: ۱۴۰۳/۰۴/۱۷

مرمت آثار ثبت شده کشور در فهرست جهانی

مبالغ به ریال

ردیف	فصل	شرح فصول	فهرست بها	ستاره دار	جمع فصل بریال
۱۴	۱	آوار برداری و پاک سازی	۱۷'۷۵۸'۲۰۰		۱۷'۷۵۸'۲۰۰
۱۵	۲	حفاظت اضطراری	۲۲'۰۲۷'۵۰۰		۲۲'۰۲۷'۵۰۰
۱۶	۵	عملیات مرمتی با آجر	۴۲'۴۶۵'۲۴۰		۴۲'۴۶۵'۲۴۰
۱۷	۷	عملیات مرمتی با چوب	۲'۱۷۴'۲۵۱'۳۶۰		۲'۱۷۴'۲۵۱'۳۶۰
۱۸	۱۰	اندودکاری و بند کشی	۳۰'۳۶۰'۳۱۰		۳۰'۳۶۰'۳۱۰
۱۹	۱۳	مرمت استحفاظی مبارزه با آفات	۱۱۸'۸۰۲'۷۲۰		۱۱۸'۸۰۲'۷۲۰

جمع: ۲'۴۰۵'۶۶۵'۳۳۰

جمع بدون ضرایب: ۲'۴۰۵'۶۶۵'۳۳۰

اضافه میشود: %۶/۰۰ ضریب منطقه ای ۱۴۴'۳۳۹'۹۲۰

جمع: ۲'۵۵۰'۰۰۵'۲۵۰

اضافه میشود: %۳۰/۰۰ ضریب بالاسری ۷۶۵'۰۰۱'۵۷۵

جمع: ۳'۳۱۵'۰۰۶'۸۲۵

اضافه میشود مبلغ تجهیزوبرچیدن کارگاه: ۹۶'۲۲۶'۶۱۳

جمع کل بریال: ۳'۴۱۱'۲۳۳'۴۳۸

« خلاصه ارقام و ضرایب پیشنهادی »

نام پروژه: حفاظت و آماده سازی و مرمت مجموعه گنبد سلطانیه

نام دستگاه اجرایی: اداره کل میراث فرهنگی، گردشگری و صنایع دستی

کد پروژه:

کد و عنوان طرح: ۱۷۰۴۰۱۱۰۰۲ - حفاظت، آماده سازی و مرمت آثار ثبت شده کشور در نام مهندس مشاور:

تاریخ: ۱۴۰۳/۰۴/۱۷

فهرست جهانی

مبالغ به ریال

نام دفترچه فهرست بها: ابنيه ۱۴۰۳

جمع با احتساب ضرایب	تسهیلات	مبلغ تجهیز و برچیدن ۴%	بالاسری ۱/۳۰۰۰۰۰۰۰	۱/۰	صعوبت ۱/۰	طبقات ۱/۰	ارتفاع ۱/۰	منطقه ای ۱/۰۶۰۰۰۰۰۰۰	جمع خالص بدون ضرایب	
۴'۱۳۷'۳۱۹'۲۴۹/۹۱		۱۱۶'۷۰۸'۵۸۲/۵۱	۹۲۷'۸۳۳'۲۳۱					۱۷۵'۰۶۲'۸۷۴	۲'۹۱۷'۷۱۴'۵۶۳	برآورد
										پیشنهادی

نام دفترچه فهرست بها: مرمت بناهای تاریخی ۱۴۰۳

جمع با احتساب ضرایب	تسهیلات	مبلغ تجهیز و برچیدن ۴%	بالاسری ۱/۳۰۰۰۰۰۰۰	تطبيق ۱/۰	صعوبت ۱/۰	طبقات ۱/۰	ارتفاع ۱/۰	منطقه ای ۱/۰۶۰۰۰۰۰۰۰	جمع خالص بدون ضرایب	
۳'۴۱۱'۲۳۳'۴۳۷/۹۴		۹۶'۲۲۶'۶۱۳/۲۰	۷۶۵'۰۰۱'۵۷۵					۱۴۴'۳۳۹'۹۲۰	۲'۴۰۵'۶۶۵'۳۳۰	برآورد
										پیشنهادی

۷'۵۴۸'۵۵۲'۶۸۷/۸۵

جمع کل با احتساب ضرایب (برآورد):

جمع کل به حروف: هفت میلیارد و پانصد و چهل و هشت میلیون و پانصد و پنجاه و

اقدام فاکتوری

۰

جمع کل با احتساب ضرایب (پیشنهادی):

دو هزار و ششصد و هشتاد و هشت ریال

جدول (الف): مبلغ و ضرایب پیشنهادی جزء برای هر فصل

موضوع پروژه: حفاظت و آماده سازی و مرمت مجموعه گنبد سلطانیه

محل اجرا: پایگاه جهانی گنبد سلطانیه

رشته: ابنیه

فهرست بهای واحد پایه سال: ۱۴۰۳

مبالغ به ریال

فصل	عنوان فصول	برآورد فصل (اقدام پایه و غیرپایه)	برآورد فصل پس از اعمال تمامی ضرایب	مبلغ پیشنهادی پیمانکار با احتساب تمامی ضرایب و هزینه های مورد نظر	ضریب پیشنهادی جزء
۱	عملیات تخریب و برچیدن	۳۱'۱۱۰'۰۰۰	۴۲'۸۶۹'۵۸۰		
۲	عملیات خاکی با دست	۲۰'۴۹۲'۵۵۰	۲۸'۲۳۸'۷۳۴		
۳	عملیات خاکی با ماشین	۳'۴۷۱'۹۷۵	۴'۷۸۴'۳۸۲		
۴	عملیات بنایی با سنگ	۱۰۴'۱۷۳'۹۸۰	۱۴۳'۵۵۱'۷۴۴		
۷	کارهای فولادی با میلگرد	۴'۲۷۰'۳۸۰	۵'۸۸۴'۵۸۴		
۸	بتن درجا	۲۶'۶۰۷'۱۲۰	۳۶'۶۶۴'۶۱۱		
۹	کارهای فولادی سنگین	۳۸۰'۰۴۰'۹۰۰	۵۲۳'۶۹۶'۳۶۰		
۱۱	آجرکاری و شفته ریزی	۳۷'۸۱۸'۰۰۰	۵۲'۱۱۳'۲۰۴		
۱۶	کارهای فولادی سبک	۷۳'۳۱۳'۹۴۵	۱۰۱'۰۲۶'۶۱۶		
۱۹	کارهای چوبی	۱'۶۴۰'۰۲۲'۴۱۰	۲'۲۵۹'۹۵۰'۸۸۱		
۲۴	شیشه و نصب آن	۹۴'۸۶۹'۳۹۰	۱۳۰'۷۳۰'۰۱۹		
۲۵	رنگ آمیزی	۴۸۴'۹۶۰'۰۰۰	۶۶۸'۲۷۴'۸۸۰		
۲۸	حمل و نقل	۱۶'۵۶۳'۹۱۳	۲۲'۸۲۵'۰۷۲		
<b>جمع</b>		۲'۹۱۷'۷۱۴'۵۶۳	۴'۰۲۰'۶۱۰'۶۶۷		



جدول (الف): مبلغ و ضرایب پیشنهادی جزء برای هر فصل

موضوع پروژه: حفاظت و آماده سازی و مرمت مجموعه گنبد سلطانیه

محل اجرا: پایگاه جهانی گنبد سلطانیه

رشته: مرمت بناهای تاریخی

فهرست بهای واحد پایه سال: ۱۴۰۳

مبالغ به ریال

فصل	عنوان فصول	برآورد فصل (اقلام پایه و غیرپایه)	برآورد فصل پس از اعمال تمامی ضرایب	مبلغ پیشنهادی پیمانکار با احتساب تمامی ضرایب و هزینه های مورد نظر	ضریب پیشنهادی جزء
۱	آوار برداری و پاک سازی	۱۷'۷۵۸'۲۰۰	۲۴'۴۷۰'۸۰۰		
۲	حفاظت اضطراری	۲۲'۰۲۷'۵۰۰	۳۰'۳۵۳'۸۹۵		
۵	عملیات مرمتی با آجر	۴۲'۴۶۵'۲۴۰	۵۸'۵۱۷'۱۰۱		
۷	عملیات مرمتی با چوب	۲'۱۷۴'۲۵۱'۳۶۰	۲'۹۹۶'۱۱۸'۳۷۴		
۱۰	اندودکاری و بند کشی	۳۰'۳۶۰'۳۱۰	۴۱'۸۳۶'۵۰۷		
۱۳	مرمت استحفاظی مبارزه با آفات	۱۱۸'۸۰۲'۷۲۰	۱۶۳'۷۱۰'۱۴۸		
<b>جمع</b>		۲'۴۰۵'۶۶۵'۳۳۰	۳'۳۱۵'۰۰۶'۸۲۵		

## اقلام تجهیز و برچیدن کارگاه به همراه هزینه بالاسری

(طبق پیوست ۵ فهرست بهای پایه رشته ابنیه)

پیمانکار:

کارفرما: اداره کل میراث فرهنگی، گردشگری و صنایع دستی استان زنجان

نام پروژه: حفاظت و آماده سازی و مرمت مجموعه گنبد سلطانیه

سال مالی ۱۴۰۲ کد طرح: ۱۷۰۴۰۱۱۰۰۲ اعتبار طرح: ملی

شماره	نوع	شرح	واحد	بهای واحد (ریال)	مقدار	بهای کل (ریال)
۴۲۰۱۰۲	اول	تامین و تجهیز محل سکونت کارگران پیمانکار	متر مربع	۲,۸۰۰,۰۰۰	۱۰	۲۸,۰۰۰,۰۰۰
۴۲۰۲۰۱	دوم	تامین کمک هزینه و یا تسهیلات لازم برای تهیه غذای کارگران	مقطوع	۱,۰۰۰,۰۰۰	۷۲	۷۲,۰۰۰,۰۰۰
۴۲۰۲۰۲	دوم	تامین کلاه حفاظتی و دستکش کارگران	مقطوع	۲,۷۰۶,۴۵۳	۱۰	۲۷,۰۶۱,۵۳۶
۴۲۰۳۰۶	دوم	هزینه برقراری نظام ایمنی، بهداشت و محیط زیست (HSE) و حفاظت کار بر اساس دستورالعمل های مندرج اسناد پیمان	مقطوع	۷,۵۰۰,۰۰۰	۲	۱۵,۰۰۰,۰۰۰
۴۲۰۶۰۱	اول	تامین آب کارگاه و شبکه آب رسانی داخل کارگاه.	مقطوع	۵۵۰,۰۰۰	۲	۱,۱۰۰,۰۰۰
۴۲۰۶۰۲	اول	تامین برق کارگاه و شبکه برق رسانی داخل کارگاه.	مقطوع	۵۰۰,۰۰۰	۲	۱,۰۰۰,۰۰۰
۴۲۱۰۰۱	سوم	تهیه، نصب و برچیدن داربست برای انجام نماسازی خارج ساختمان در کارهای رشته ابنیه، وقتی که ارتفاع نماسازی بیش از ۳/۵ متر باشد (برحسب سطح نماسازی)	مترمربع در ماه	۲۶,۸۸۶,۸۲۹	۲	۵۳,۷۷۳,۶۵۹
۴۲۱۳۰۱	دوم	بیمه تجهیز کارگاه	مقطوع	۱۰,۰۰۰,۰۰۰	۱	۱۰,۰۰۰,۰۰۰
۴۲۱۳۰۲	سوم	برچیدن کارگاه	مقطوع	۵,۰۰۰,۰۰۰	۱	۵,۰۰۰,۰۰۰
<b>جمع کل هزینه تجهیز و برچیدن کارگاه</b>			مقطوع	۲۱۲,۹۳۵,۱۹۵ ریال		

- در ردیف ۴۲۰۱۰۲ با توجه به وجود اتاق در مجموعه جهت تجهیز کارگاه، فقط هزینه های تجهیزات اعم از موکت، میز تحریر، صندلی، بخاری برقی، کولر آبی و... پیش بینی شده است. (استهلاک تجهیزات از قیمت اصلی کسر شده است)
- در ردیف ۴۲۰۳۰۶ هزینه های مربوط به مواد مصرفی بهداشتی و نصب اخطارهای مربوط به HSE در محل کارگاه پیش بینی شده است.
- تعداد کمک هزینه غذای کارگران بر حسب برنامه زمانی کلی پیوست پیش بینی شده است.
- هزینه های مربوط به آیتم های (۴۲۰۱۰۲ و ۴۲۰۳۰۱ و ۴۲۰۲۰۲ و ۴۲۰۳۰۶ و ۴۲۱۳۰۱) پس از تجهیز کامل و تسلیم اسناد و مدارک و تایید ناظر پروژه طبق بند ۴ پیوست ۵ فهرست بهای پایه رشته ابنیه ۷۰ درصد قابل پرداخت خواهد بود. (۳۰ درصد ما بقی بر اساس پیشرفت کار)
- هزینه های مستمر مربوط به تجهیز کارگاه با پیشرفت کار و تسلیم اسناد و مدارک و تایید ناظر پروژه قابل پرداخت خواهد بود.

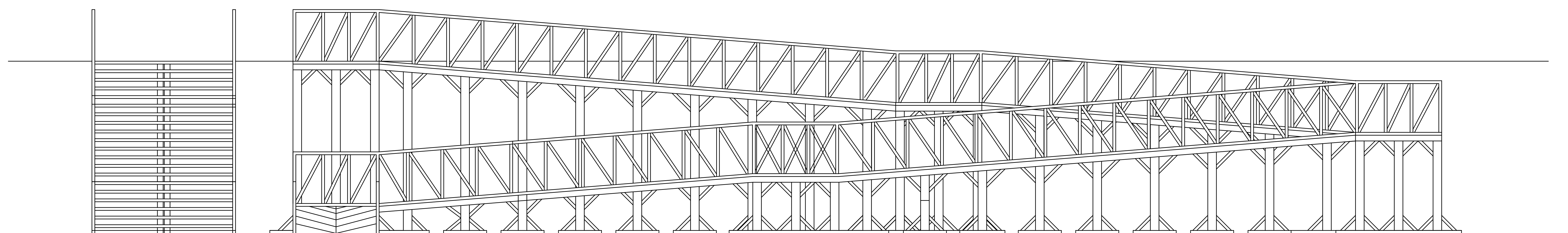
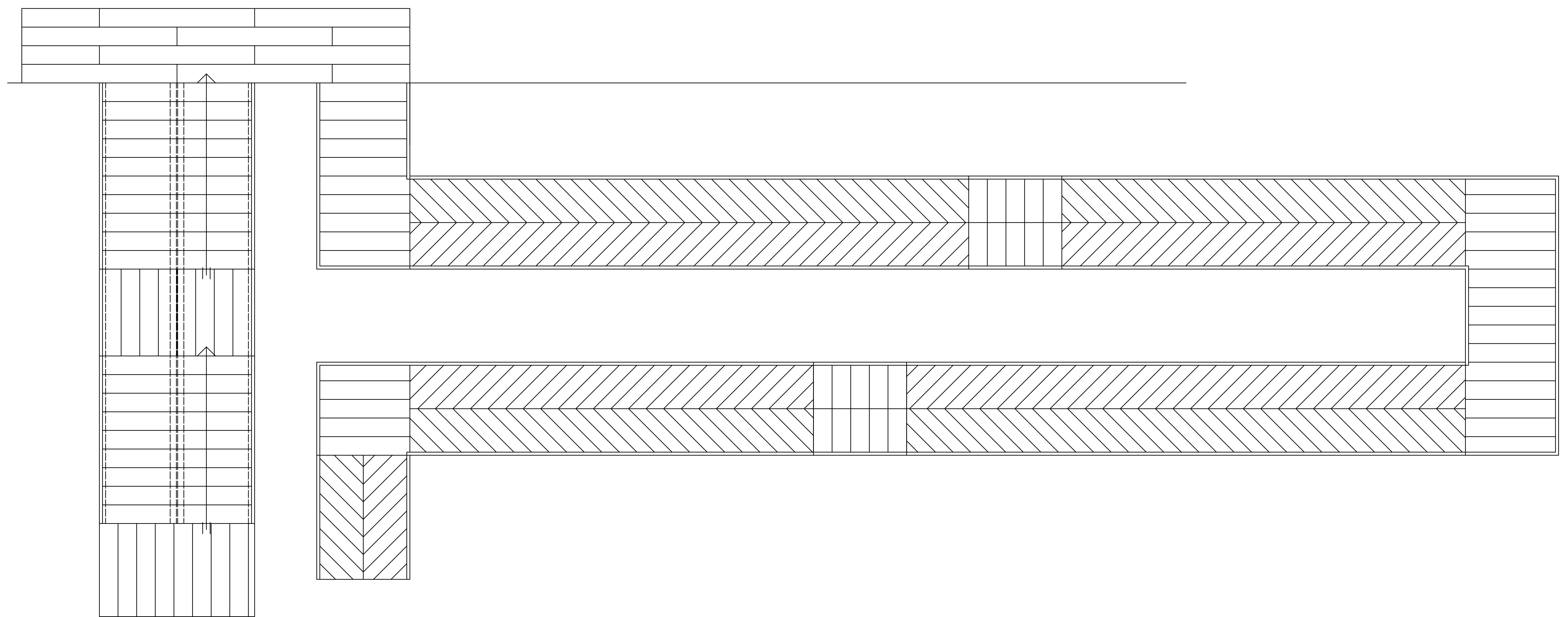
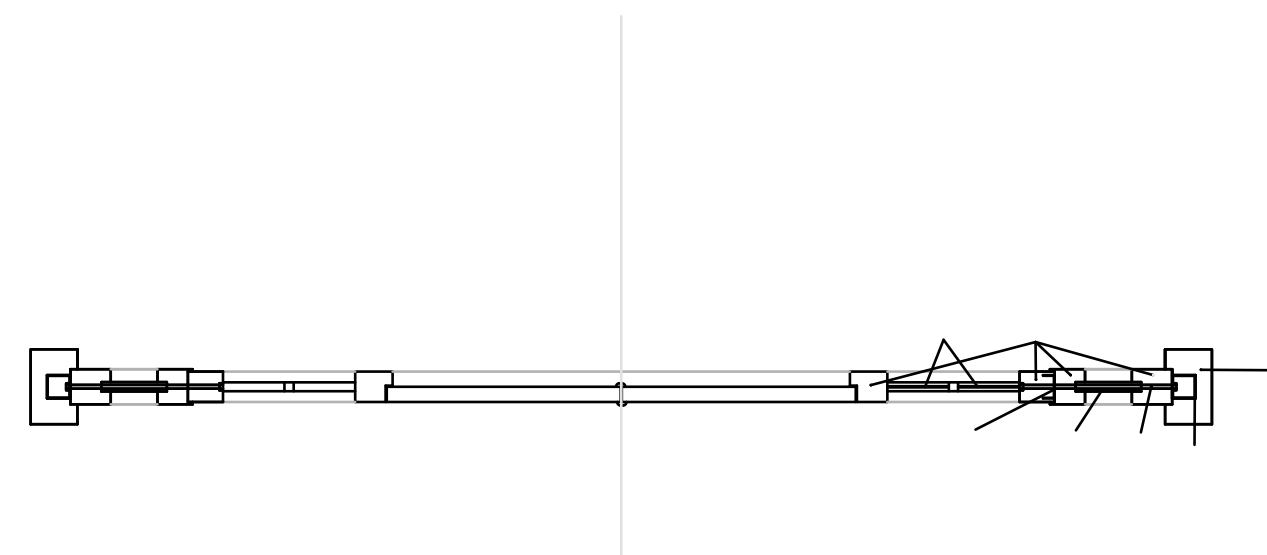
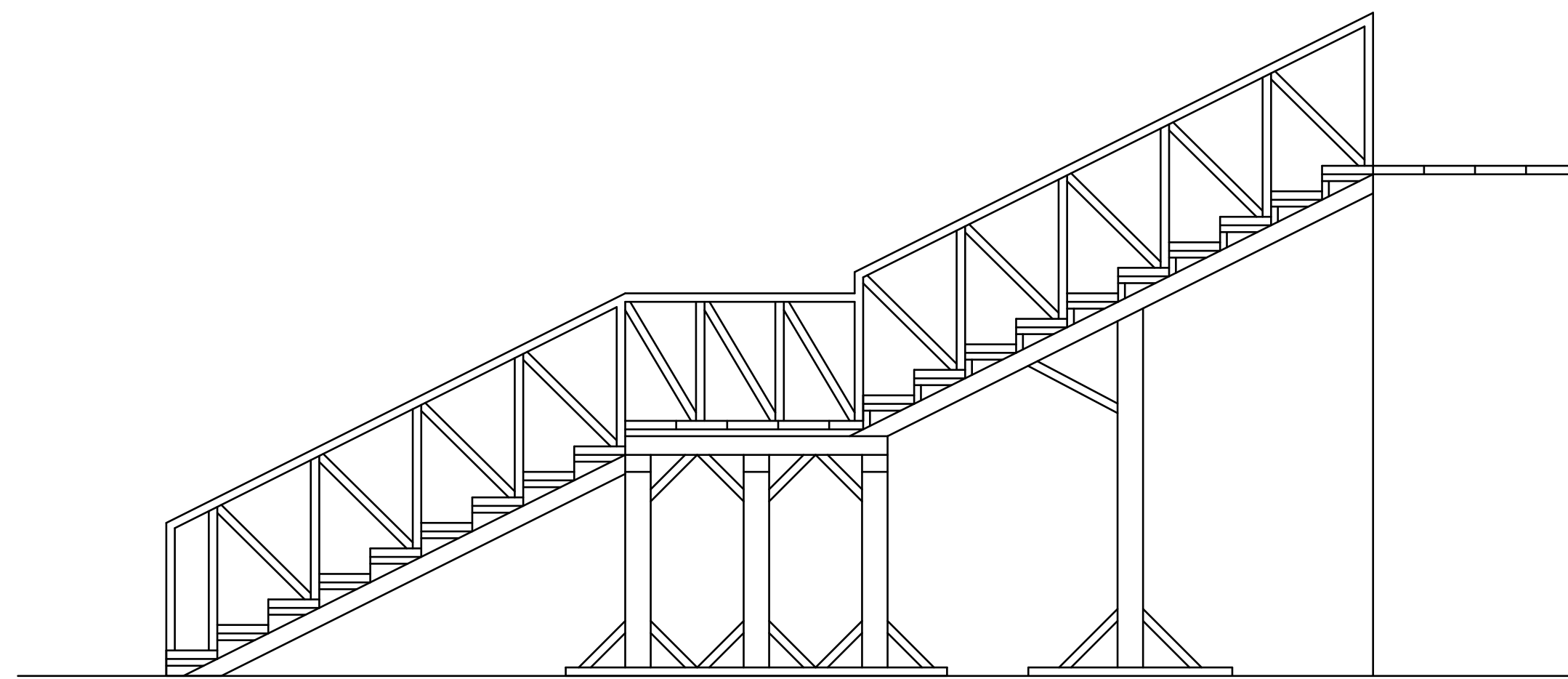
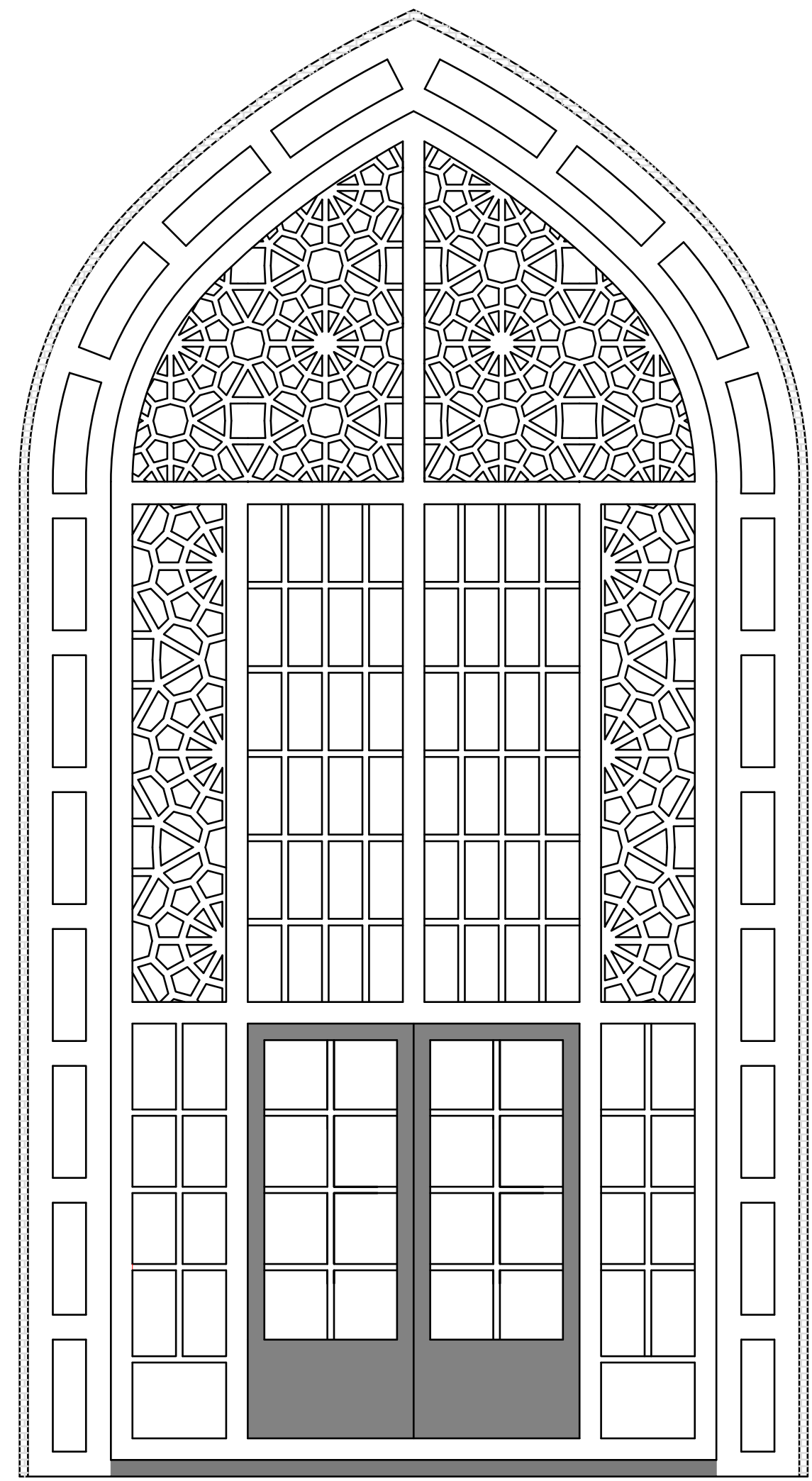

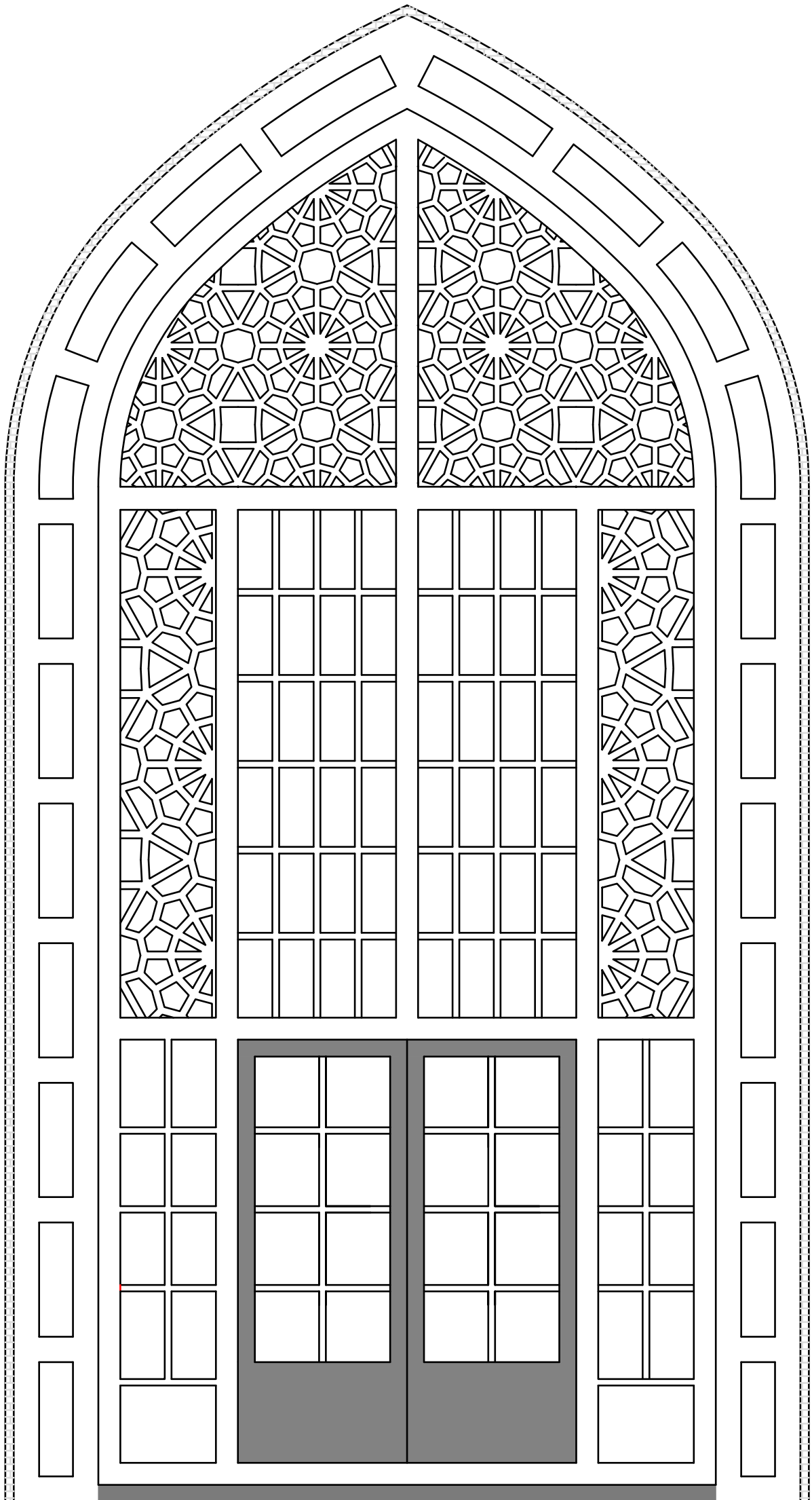

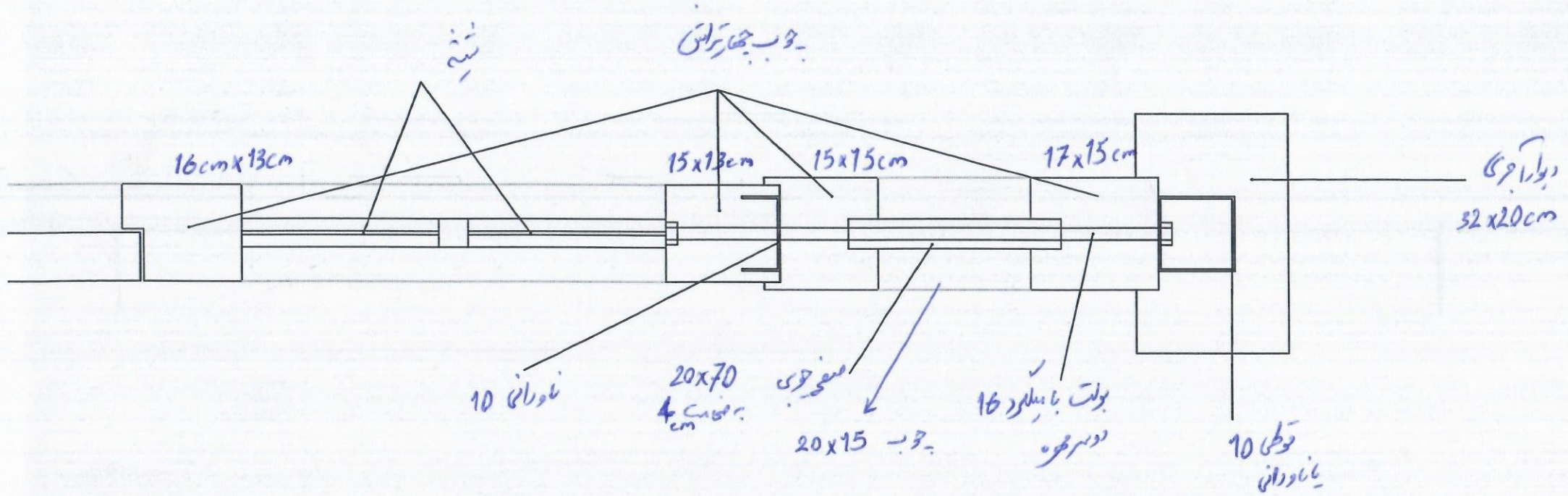

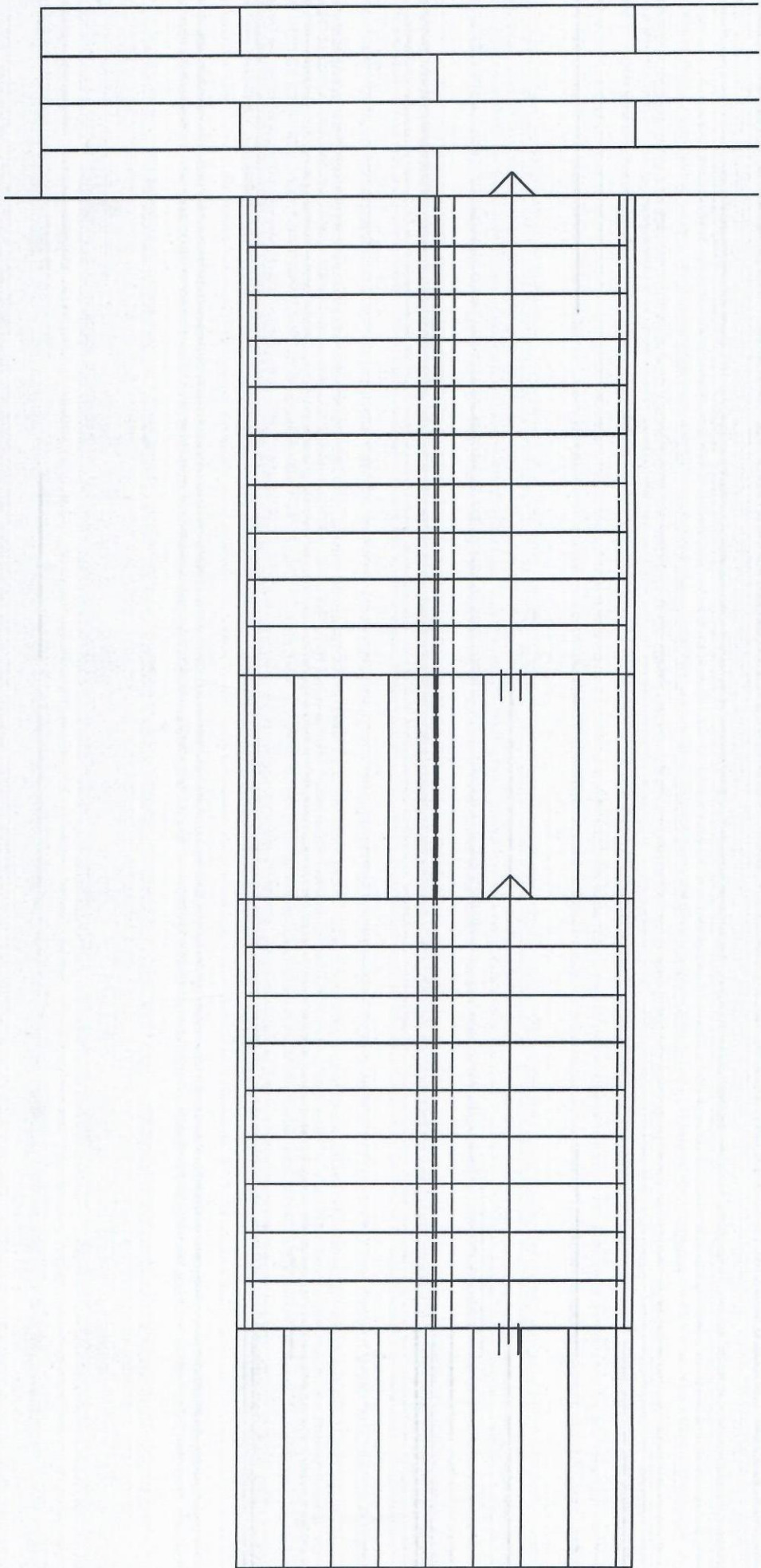



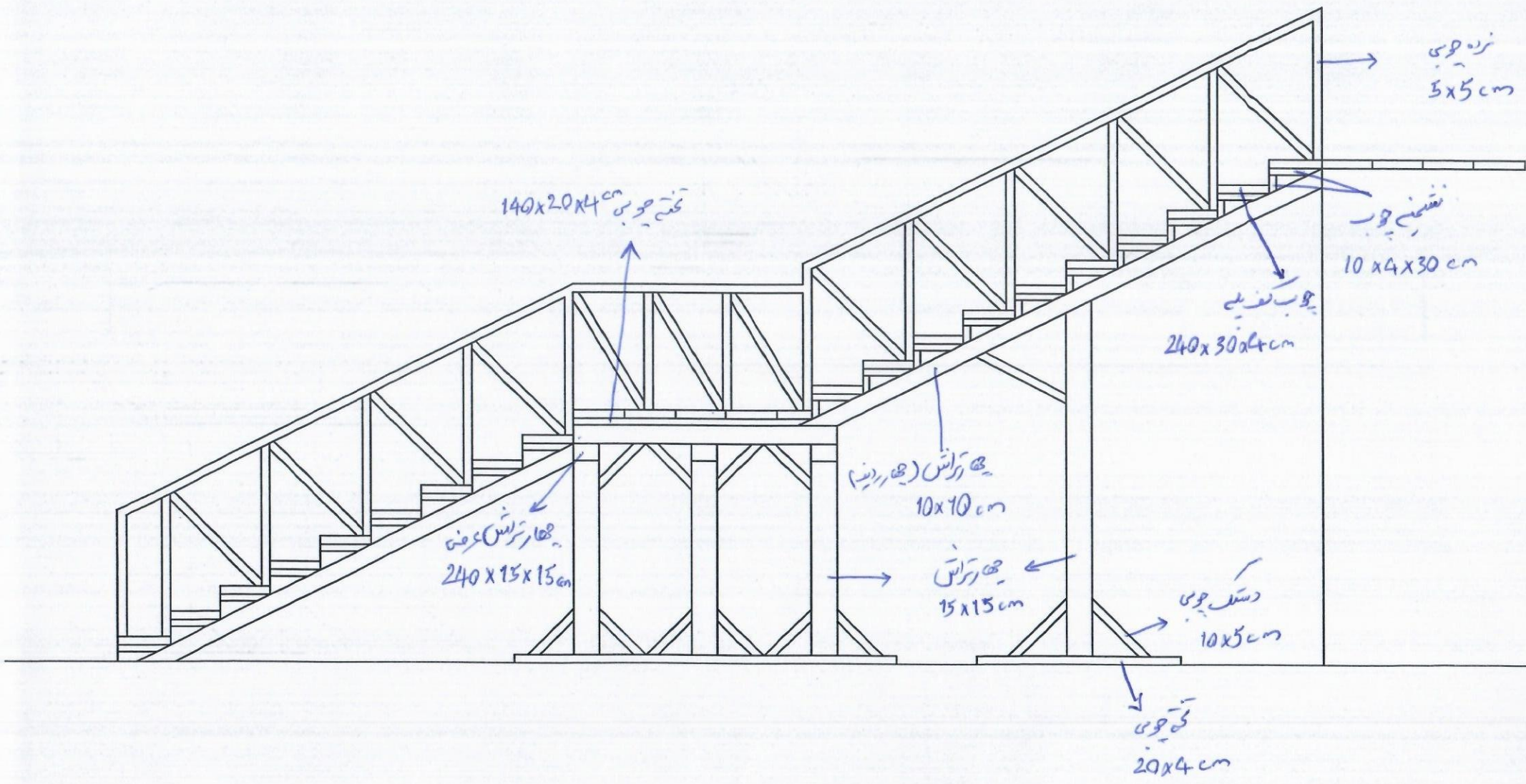

نردبانی  
5x5 cm

تخت چوبی  
140x20x4 cm

تخت چوبی  
10x4x30 cm

پله چوبی  
240x30x4 cm

پله چوبی  
240x15x15 cm

پله تراش (پله تراش)  
10x10 cm

پله تراش  
15x15 cm

دست چوبی  
10x5 cm

تخت چوبی  
20x4 cm



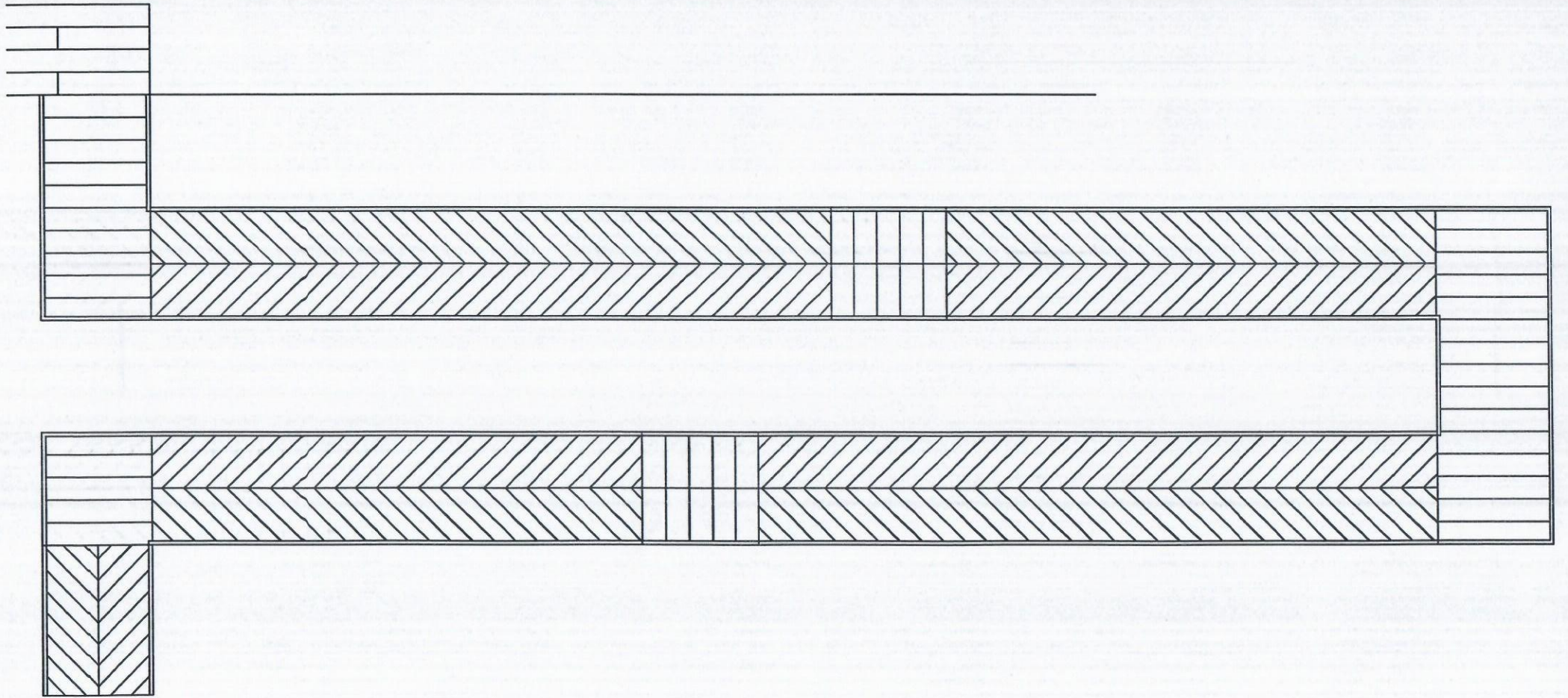

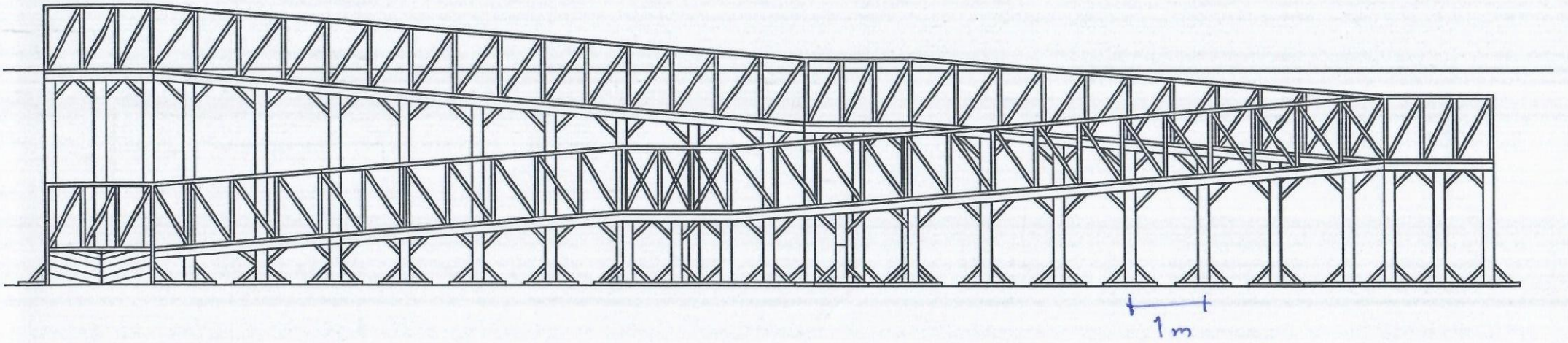

ابعاد های چوبی عرض شتاب چوبی یکسان باشد.

دفترچه فنی خصوصی

طرح حفاظت، آماده سازی و مرمت آثار ثبت شده کشور در فهرست جهانی

پروژه حفاظت، آماده سازی و مرمت مجموعه گنبد سلطانیه

- ۱- کلیه مصالح مورد مصرف در این پروژه باید طبق مشخصات از نوع مرغوب، درجه یک و مورد تأیید مهندس ناظر باشد.
- ۲- حجم نخاله حاصل از تخریب طبق کلیات فهرست بهای ابنیه محاسبه و توسط ناظر و پیمانکار صورتجلسه خواهد شد.
- ۳- آجر مصرفی باید هم رنگ و هم اندازه با نمونه های اجرا شده موجود در بنا باشد.
- ۴- سیمان مصرفی در پروژه پرتلند و از نوع تیپ ۲ سیمان خمسه می باشد.
- ۵- اولویت عملیات اجرایی بنا به تشخیص دستگاه اجرایی در صورتجلسه تحویل کارگاه مشخص خواهد شد.
- ۶- هزینه های ناشی از صعوبت کار در هر ارتفاع از سطح همکف در آیتم های برآورد اولیه لحاظ شده است. لذا بابت صعوبت کار در ارتفاع پرداخت اضافی صورت نخواهد گرفت.
- ۷- در ردیف های تراشیدن اندودها از چکش برقی حداکثر تا ۵ کیلو گرم مجاز است.
- ۸- در کلیه برچیدن ها محل و مقدار کار برچیدن باید توسط ناظر پروژه صورتجلسه شود و شیوه کار به منظور جلوگیری از صدمه به قسمتهای دیگر بنا تنظیم گردد.
- ۹- دستور کارهای فنی شامل رعایت نشریه های نظام فنی و اجرایی سازمان برنامه و بودجه در کار به عهده ناظر و دستور کارهای اصلاحی و الزامی و هرآنچه که بار مالی برای کارفرما دارد بر عهده معاونت تخصصی و مدیرکل می باشد. لذا در حین کار موارد مدنظر قرار گیرد.
- ۱۰- پرداخت هزینه تجهیز و برچیدن کارگاه بر اساس ساختار شکست پروژه و هزینه های مستمر نیز با توجه به پیشرفت فیزیکی و در قبال ارائه مدارک و مستندات قابل پرداخت خواهد بود.
- ۱۱- جهت جلوگیری از آسیب های احتمالی به دیوار و کف بنا در هنگام تخریب، رنگ آمیزی تمهیدات لازم اندیشیده شود.
- ۱۲- تعبیه و جاسازی محل شیشه خور درها با هماهنگی پایگاه جهانی سلطانیه انجام گیرد.
- ۱۳- زهوار جهت نصب شیشه درها در آیتم ۱۹۱۹۰۳ پیش بینی شده است و از این بابت هزینه جداگانه ای پرداخت نخواهد شد.
- ۱۴- گچ سنتی مورد استفاده جهت اندود دیوار، به رنگ دیوارهای موجود خواهد بود. لذا از این بابت هزینه جداگانه ای پرداخت نخواهد شد.
- ۱۵- درهای مورد نظر با جزئیات طبق طرح پیوستی اجرا خواهد شد. لذا از بابت سختی کار به لحاظ گره چینی و... هزینه اضافی قابل پرداخت نخواهد بود.
- ۱۶- در آیتم ۰۵۰۲۰۱ بابت نماچینی آجری در آیتم ۰۵۰۳۳۵ پیش بینی شده است.



زنجان، خیابان خرمشهر، نرسیده به میدان هنرستان، اداره کل میراث فرهنگی، گردشگری و صنایع دستی استان زنجان

خیابان زینبیه غربی، ساختمان دارایی

بلوار آزادی، خیابان کشاورز، جنب هلال احمر

دفترچه فنی خصوصی

طرح حفاظت، آماده سازی و مرمت آثار ثبت شده کشور در فهرست جهانی

پروژه حفاظت، آماده سازی و مرمت مجموعه گنبد سلطانیه

۱۷- شیشه های مصرفی از نوع UV بوده و اضافه پرداختی نسبت به قیمت فهرست بها قابل پرداخت نخواهد بود لذا پیمانکار پروژه می بایست این مورد را در نظر داشته باشد.

۱۸- کلیه اتصالات چوبی (در چوبی، پله و رمپ چوبی) می بایست به صورت فارسی بر و فاق و زبانه اجرا گردد.

۱۹- محل اتصال در چوبی به پایه فلزی، جهت کار گذاشتن بولت ها می بایست قبل از نصب و اجرا سوراخکاری انجام گردد و بولت در طرف پایه فلزی جوشکاری شده و در طرف چهارچوب در پیچ و رزوه اجرا گردد.

۲۰- ابعاد چوب کف پله با توجه به عرض معبر و پله طبق نقشه پیوست برش داده شود (با عنایت به اینکه طول چوب های کف در فهرست بها ۸۰ سانت در نظر گرفته شده است). لذا اضافه هزینه بابت طول ۱,۶ رمپ و ۲,۴ کف پله قابل پرداخت نمی باشد.

۲۰- پیمانکاران محترم قبل از شرکت در مناقصه، ریز متره، شرایط خصوصی فنی و توضیحات برآورد اولیه را به دقت مطالعه نمایند در صورتی که پیمانکار تشخیص دهد اضافه بها یا ضربی به آیتمی تعلق می گیرد که در فهرست بهای منضم به پیمان قید نشده است، یا در قیمت واحد ا شتباهی رخ داده، آن را در پی شنهاد قیمت در نظر بگیرد. لذا پس از انعقاد قرارداد جهت جلوگیری از تضییع حقوق سایر شرکت کنندگان در مناقصه آیتمهای اضافی به هیچ عنوان لحاظ نخواهد شد.



جمهوری اسلامی ایران  
وزارت میراث فرهنگی، گردشگری و صنایع دستی  
اداره کل استان زنجان



زنجان، شهر جهانی مایله



ساختمان شماره یک:

زنجان، خیابان خرمشهر، نرسیده به میدان هنرستان، اداره کل میراث فرهنگی، گردشگری و صنایع دستی استان زنجان

حوزه مدیر کل

معاونت توسعه مدیریت

گروه سرمایه گذاری

ساختمان شماره دو:

خیابان زینبیه غربی، ساختمان دارایی

معاونت میراث فرهنگی

معاونت گردشگری

ساختمان شماره سه:

بلوار آزادی، خیابان کشاورز، جنب هلال احمر

معاونت صنایع دستی

تلفنخانه: ۳۳۰۳۳۰۰۰

دورنگار: ۳۳۰۳۳۵۵۵

ایمیل:

info\_zanjan@miraszanjan.ir

پایگاه اطلاع رسانی:

www.miraszanjan.ir

کد پستی:

۴۵۱۶۷۷۳۳۶۹

حفاظت و آماده سازی و مرمت مجموعه گنبد سلطانیه

سال مالی ۱۴۰۲ کد طرح: ۱۷۰۴۰۱۱۰۰۲ نام طرح:حفاظت ، آماده سازی و مرمت آثار ثبت شده کشور در فهرست جهانی

ردیف	موضوع	ماه اول	ماه دوم
۱	تخریب و خاکبرداری	√	
۲	تفکیک، دسته بندی و یا چیدن آجرها و مصالح مشابه حاصل از تخریب یا برچیدن	√	
۳	بنایی با سنگ	√	
۴	آرماتور بندی و بتن ریزی	√	
۵	تهیه و نصب ستون و تیرهای فولادی	√	
۶	تهیه و نصب در تمام چوب از چوب نراد خارجی به ضخامت بیش از ۶ تا ۷ سانتیمتر	√	√
۷	برچیدن بخشهای فرسوده آجری روی دیوار یا جرز با هر نوع ملات	√	
۸	تعبیه و جاسازی محل سطوح شیشه خور یا بازشو در درهای تمام چوب، به همراه تهیه و کوبیدن زهوار از جنس چوب نراد خارجی (برحسب محیط سطح شیشه خور یا بازشو).	√	
۹	آجرچینی ستونهای جنب دربهای چوبی	√	
۱۰	چهارچوب در یا پنجره از چوب جنگلی مرغوب به سطح مقطع ۱۴۴ تا ۴ سانتیمتر مربع، به طور کامل	√	√
۱۱	اندود گچ سنتی در سطوح قائم تا ضخامت ۲ سانتیمتر	√	√
۱۲	اندود گچ سنتی در سطوح قوسی یا منحنی تا ضخامت ۲ سانتیمتر	√	√
۱۳	تفکیک، دسته بندی و یا چیدن آجرها، بلوکها، سنگها و مصالح مشابه حاصل از تخریب یا برچیدن	√	
۱۴	تهیه و نصب شیشه ۴ میلیمتری ساده	√	
۱۵	تهیه چسب سیلیکون جهت نصب شیشه (برحسب سطح شیشه نصب شده).	√	
۱۶	تهیه مصالح و اجرای سیلر و کلیرکاری کامل روی کارهای چوبی.	√	
۱۷	تهیه مصالح و رنگ آمیزی با رنگ پلی استر روی کارهای چوبی.	√	
۱۸	بندکشی توخالی با ملات گچ سنتی روی دیوارها و هره ها با تورفتگی حداقل ۲ میلیمتر	√	
۱۹	تهیه و نصب و اجرای پله، مسیر دسترسی و رمپ چوبی	√	√